



Universidad
Nacional
de Loja

Universidad Nacional de Loja

Facultad de la Educación el Arte y la Comunicación

Carrera de Psicopedagogía

La atención y la comprensión lectora de los estudiantes de quinto grado de la Escuela de Educación Básica Particular “Montessori”, 2023 – 2024.

Trabajo de Integración Curricular previo a la obtención del Título de licenciada en Psicopedagogía

AUTORA:

Dayanna Elizabeth Vasquez Sarmiento

DIRECTORA:

Dra. Blanca Lucia Iñiguez Auquilla. Mg. Sc

Loja – Ecuador

2025

Certificación

Loja, 24 de febrero de 2025

Dra. Blanca Lucia Iñiguez Auquilla. Mg. Sc

DOCENTE DE LA CARRERA DE PSICOPEDAGOGÍA DE LA FACULTAD DE LA EDUCACIÓN EL ARTE Y LA COMUNICACIÓN DE LA UNIVERSIDAD NACIONAL DE LOJA

CERTIFICA:

Haber dirigido, asesorado, revisado y orientado con pertinencia y rigurosidad científica en todas sus partes según lo establecido en el Reglamento de Régimen Académica de nuestra Universidad el Trabajo de Integración Curricular titulado: **La atención y la comprensión lectora de los estudiantes de quinto grado de la Escuela de Educación Básica Particular "Montessori", 2023 – 2024.** previo a la obtención del título de licenciada en Psicopedagogía de la autoría de la estudiante **Dayanna Elizabeth Vasquez Sarmiento** con cédula de identidad número **1105681926**. De manera que el trabajo cumple con todos los requisitos exigidos por la Universidad Nacional de Loja, autorizo la presentación para la respectiva sustentación y defensa.

Blanca Lucia Iñiguez Auquilla
Firmado digitalmente por Blanca Lucia Iñiguez Auquilla
Fecha: 2025.02.24 08:52:21 -05'00'

Dra. Blanca Lucia Iñiguez Auquilla. Mg. Sc

DIRECTORA DEL TRABAJO DE INTEGRACIÓN CURRICULAR

Autoría

Yo, **Dayanna Elizabeth Vasquez Sarmiento**, declaro ser la autora del presente trabajo de integración curricular y eximo expresamente a la Universidad Nacional de Loja y a sus representantes jurídicos de posibles reclamos o acciones legales, por el contenido de la misma. Adicionalmente acepto y autorizo a la Universidad Nacional de Loja, la publicación de mi trabajo de integración curricular en el Repositorio Institucional-Biblioteca Virtual.

Firma



Cedula: 1105681926

Fecha: Loja, 31 de marzo de 2025

Correo electrónico: dayanna.vasquez@unl.edu.ec

Teléfono o celular: 0997874902

Carta de autorización por parte de la autora, para la consulta, reproducción parcial o total y publicación electrónica del texto completo, del Trabajo de Integración Curricular.

Yo, **Dayanna Elizabeth Vasquez Sarmiento** declaro ser autora del Trabajo de Integración Curricular denominada: **“La atención y la comprensión lectora de los estudiantes de quinto grado de la Escuela de Educación Básica Particular “Montessori”, 2023 – 2024.”**, como requisito para optar el título de **Licenciada en Psicopedagogía** autorizo al sistema Bibliotecario de la Universidad Nacional de Loja para que con fines académicos muestre la producción intelectual de la Universidad, a través de la visibilidad de su contenido de la siguiente manera en el Repositorio Institucional.

Los usuarios pueden consultar el contenido de este trabajo en el Repositorio Institucional en las redes de información del país y del exterior con las cuales tenga convenio la Universidad.

La Universidad Nacional de Loja, no se responsabiliza por el plagio o copia del Trabajo de Integración Curricular que realice un tercero.

Para constancia de esta autorización, en la ciudad de Loja, a los treinta y un días del mes de marzo del dos mil veinticinco.

Firma:



Autor: Dayanna Elizabeth Vasquez Sarmiento

Cédula: 1105681926

Dirección: Loja, Barrio Punzara Chico, calle Issac Albéniz y Juan Pío Montufar

Correo electrónico: dayanna.vasquez@unl.edu.ec

Celular: 0997874902

DATOS COMPLEMENTARIOS

Directora del Trabajo de Integración Curricular: Dra. Blanca Lucia Iñiguez Auquilla. Mg. Sc

Dedicatoria

Este trabajado está dedicado primeramente a Dios por permitirme cumplir uno más de mis objetivos y por darme la fuerza y la fortaleza de seguir en el transcurso de mi desarrollo académico.

A mi madre Dianita, por ser el pilar fundamental de mi vida y apoyarme incondicionalmente en cada decisión que tomo, dándome un consejo oportuno con corazón de madre.

A mi padre Mauricio (+) que a pesar de no encontrarse con nosotros ha sido mi ángel de la guarda, mi inspiración para seguir con mis objetivos propuestos, sabiendo de que sería muy feliz al verme una profesional.

A mis hermanos Dylan y Deyker, reconozco y valoro su apoyo incondicional, su cariño y su compañía, que son bálsamos para continuar con lo propuesto.

A mis familiares, con quienes compartimos momentos llenos de alegría, siendo mis referentes de valores humanos en la práctica y por su presencia en todo momento.

A mis amigos/as, especialmente a Luis Álvarez que me han brindado su apoyo y han sido parte de mi proceso académico.

Dayanna Elizabeth Vasquez Sarmiento

Agradecimiento

Expreso mi sincero agradecimiento a la Universidad Nacional, que me formó como profesional, así mismo a la Facultad de Educación, Arte y Comunicación y a los docentes de la carrera de Psicopedagogía por sus conocimientos impartidos en el transcurso de mi formación y de igual manera a la directora de la Carrera Dr. Efraín Muñoz Silva por su gran gestión educativa.

De manera muy especial a mi directora de tesis Dra. Blanca Lucia Iñiguez Auquilla. Mg. Sc. Por su esmero, dedicación y su valioso aporte académico, el cual fue de gran ayuda durante el proceso de la presente investigación.

De igual forma, expreso mis agradecimientos a la Unidad Educativa Particular Montessori por permitirme realizar mi trabajo de investigación.

Finalmente, agradezco a los estudiantes de quinto año de EGB, por participar en la investigación.

Dayanna Elizabeth Vasquez Sarmiento

Índice de Contenidos

Certificación	ii
Autoría.....	iii
Carta de autorización.....	iv
Dedicatoria	v
Agradecimiento	vi
Índice de Contenidos	vii
1. Título	1
2. Resumen.....	2
3. Introducción	4
4. Marco teórico	8
4.2. La Atención	11
4.2.1. <i>Antecedentes</i>	11
4.2.2. Definición	13
4.2.3. Modelos teóricos de la atención.....	15
4.2.4. Conceptos de la atención.....	19
4.2.5. Tipos de atención	19
4.2.5.1. Atención selectiva:	20
4.2.5.2. Atención dividida:	20
4.2.5.3. Atención sostenida	20

4.2.6.	Características de la atención.....	22
4.2.6.1.	Distribución de la atención o amplitud.....	22
4.2.6.2.	Concentración.....	22
4.2.6.3.	Intensidad de la atención	22
4.2.6.4.	Oscilamiento o desplazamiento.....	23
4.2.6.5.	Estabilidad de la atención.....	23
4.2.6.6.	Control.....	23
4.2.7.	Factores de la atención.....	24
4.2.7.1.	Otros factores que afectan al nivel de atención.....	25
4.2.8.	Evaluación de la atención.	26
4.2.8.1.	Test Toulouse – Piéron.....	26
4.3.1.1.	Definición.....	29
4.4.	Teorías de la comprensión lectora	30
4.4.1.	Teoría de la transferencia de la información.....	30
4.4.2.	Teoría interactiva	31
4.4.3.	Teoría transaccional de la lectura.....	31
4.5.	Factores que influyen en la comprensión lectora	32
4.5.1.	Factores externos	33
4.5.2.	Factores internos	33
4.5.3.	Conocimientos previos.....	33
4.5.4.	Objetivos de la lectura.....	34
4.5.5.	Estrategias cognitivas.....	34

4.5.6.	Estrategias metacognitivas	34
4.5.7.	Decodificación	35
4.5.8.	Atención.....	36
4.6.	Niveles de comprensión lectora.....	36
4.6.1.	Nivel de comprensión literal.....	36
4.6.2.	Nivel de comprensión inferencial.....	37
4.6.3.	Nivel de comprensión crítica.....	38
4.7.	Evaluación de la comprensión lectora.....	38
4.8.	Marco Legal.....	39
5.	Metodología.....	44
5.1.	Enfoque de investigación.....	44
5.2.	Tipo de investigación.....	45
5.2.1.	Descriptivo.....	45
5.2.2.	Correlacional.....	45
5.2.3.	Transversal.....	45
5.3.	Diseño de la investigación.....	46
5.3.1.	No experimental:.....	46
5.4.	Método de investigación.....	47
5.4.2.	Método Deductivo.....	47
5.4.3.	Método Inductivo.....	48
5.4.4.	Método Analítico.....	48
5.4.5.	Método Sintético.....	48

5.4.6.	Método Lógico hipotético.....	49
5.4.7.	Método Estadístico.....	49
5.5.	Población, muestra y muestreo	49
5.5.1.	Población.....	49
5.5.2.	Muestra.	50
5.5.3.	Muestreo.	51
5.5.4.	Escenario.....	51
5.6.	Técnicas e instrumentos para la recolección de datos	52
5.6.1.	Instrumento para evaluar la atención.	53
5.7.	Procedimientos	58
5.8.	Procesamiento y análisis de la información.....	60
5.9.	Técnicas de procesamiento y análisis de datos	60
5.10.	Consideraciones éticas	61
6.	Resultados	62
6.1.	Descripción de la variable	62
6.1.1.	La atención.....	62
6.1.2.	Compresión lectora	63
6.1.3.	Descripción de Correlación entre Atención y Compresión lectora	64
7.	Discusión.....	67
8.	Conclusiones	70
9.	Recomendaciones.....	70
10.	Referencias Bibliográficas	72

11. Anexos.....	67
-----------------	----

Índice de Tablas

Tabla 1 Población de estudio	50
Tabla 2 Muestra.....	51
Tabla 3 Resultados de la atención	62
Tabla 4 Resultados de la comprensión lectura	63
Tabla 5 Resultados de la correlación.....	64
Tabla 6 Correlación medidas simétricas	65

Índice de Figuras

Figura1. Modelo de Treisman	18
Figura 2. Escuela de Educación Básica Particular Montessori	52
Figura 3 Porcentaje de resultados de comprensión lectora	63
Figura 4 correlación entre Rango Atención y Rango Comprensión	66

Índice de Anexos

Anexo 1: Operacionalización de las variables de estudio	67
Anexo 2: Matriz de consistencia	69
Anexo 3: Test Toulouse – Piéron.....	71
Anexo 4: Prueba de comprensión lectora de “Complejidad Lingüística Progresiva”- CLP	77
Anexo 5: Consentimiento de autorización	86

Anexo 6 : Consentimiento informado	87
Anexo 7: Certificado de traducción de Abstract	89
Anexo 8: Propuesta Psicopedagógica.....	90

1. Título

“La atención y la comprensión lectora de los estudiantes de quinto grado de la Escuela de Educación Básica Particular “Montessori”, 2023 – 2024.”

2. Resumen

La presente investigación tiene como objetivo analizar la relación entre la atención y la comprensión lectora en estudiantes de quinto grado de la Escuela de Educación Básica Particular ‘‘Montessori’’. La investigación tuvo un enfoque cuantitativo, descriptivo de tipo correlacional y transversal, con un diseño no experimental. Se aplicó el Test Toulouse - Piéron para evaluar la atención y la prueba de complejidad lingüística progresiva CLP en una muestra de 12 estudiantes, el procesamiento de datos estadísticos se obtuvo mediante el programa Excel, el software SPSS y el coeficiente de correlación de rangos de Tau-b de Kendall y la tabla de interpretación del coeficiente correlacional de Pearson. Los resultados obtenidos muestran un nivel bajo de atención, con un 41.67% de alumnos con patrones de respuesta impulsivos y en el caso de la comprensión lectora alcanzó una valoración bajo de 66.67%. Finalmente, el análisis inferencial probó que la correlación es positiva muy fuerte, por lo que, la atención influye en la comprensión lectora. Por lo cual, se acepta la hipótesis alterna que dice que la atención se relaciona significativamente con la comprensión lectora en los estudiantes del quinto grado.

Palabras Clave: Relación, atención, comprensión lectora, correlación.

2.1.Abstract.

The purpose of this study is to analyze the relationship between attention and reading comprehension among fifth-grade students at "Montessori" Private Basic Education School. The research was carried out using a quantitative, descriptive, correlational, and transversal approach, with a non-experimental design. A sample of 12 students was administered the Toulouse-Piéron Test to measure attention and the Progressive Linguistic Complexity Test (PLC) for reading comprehension. Statistical data processing was carried out using Excel, SPSS software, Kendall's Tau-b correlation coefficient, and Pearson's correlation coefficient interpretation table. The obtained results show a low level of attention, with 41.67% of students exhibiting impulsive response patterns, and in the case of reading comprehension, they achieved a low score of 66.67%. Finally, the inferential analysis showed a strong positive correlation, indicating that attention influences reading comprehension. Therefore, the alternative hypothesis that attention is significantly related to reading comprehension in fifth graders was accepted.

Keywords: Relationship, attention, reading comprehension, correlation.

3. Introducción

Los niños que inician nuevos ciclos educativos a menudo carecen de habilidades básicas como la atención, lo que dificulta su comprensión lectora y, por ende, su éxito académico, por lo cual el presente trabajo de investigación hace referencia a la relación entre la atención y la comprensión lectora en los estudiantes de quinto año de la Escuela de Educación Básica Particular Montessori. Según (Ripalda., 2015) “La atención es un mecanismo complejo en el que interviene todos los sentidos del ser humano para lograr captar la información más relevante y evitar los distractores o la información que no se considere importante; la atención dentro del proceso enseñanza-aprendizaje es de vital importancia ya que le permitirá al estudiante obtener aprendizajes significativos y un rendimiento académico eficiente”. De igual forma, para Suárez (2014) la comprensión lectora puede definirse como “el entendimiento del significado de un texto y de la intencionalidad del autor al escribirlo por parte de quien lo lee”. Cabe recalcar que el individuo desarrolla micro habilidades de lectura como es el vistazo, fijaciones rápidas, anticipación entre otras. Todo lo antes mencionado permite al estudiante poseer un pensamiento crítico, analítico, reflexivo potencializando su desarrollo mental y social.

La capacidad de comprender un texto está estrechamente ligada a la atención que se le presta. Una atención eficaz facilita el procesamiento de la información y, en consecuencia, una mejor comprensión. Los problemas de atención y comprensión pueden tener graves repercusiones en el ámbito académico y personal, por lo que es esencial investigar las causas subyacentes para prevenir el fracaso escolar.

Por lo tanto, esta investigación se realiza con la intención de conocer la relación que existe entre la atención y la comprensión lectora, por ende, se formula el siguiente tema de investigación: La atención y la comprensión lectora de los estudiantes de quinto grado de la Escuela de Educación Básica Particular “Montessori”, 2023 – 2024. En la cual se expone la hipótesis de investigación: La atención se relaciona significativamente con la comprensión

lectora en los estudiantes del quinto grado de la Escuela de Educación Básica Particular Montessori, 2023 – 2024.

Para dar respuesta a la misma se planteó en el objetivo general: Analizar la relación entre la atención y la comprensión lectora en estudiantes de quinto grado. A su vez se propone los siguientes objetivos específicos: Identificar los niveles de atención de los estudiantes de quinto grado, mediante el test Toulouse – Pieron; determinar la capacidad de comprensión lectora que presentan los estudiantes de quinto grado, mediante la Prueba de comprensión lectora de “Complejidad Lingüística Progresiva”- CLP; establecer la correlación entre la atención y la comprensión lectora mediante el análisis estadístico de los resultados y finalmente diseñar una propuesta de intervención psicopedagógica basada en actividades didácticas para mejorar el nivel de atención y comprensión lectora.

Además, en el marco teórico se recopila información que respalda las dos variables investigadas mediante fundamentos científicos y referencias de varios autores. De modo que, nos enfocamos en un posicionamiento teórico de la atención donde se detalla la teoría de Treisman (1960) quien menciona que la selección de la información no se produce de forma rígida como ocurría en el modelo de Broadbent, sino que el procesamiento tiene lugar de forma atenuada, admite que la información puede ser procesada de forma paralela y que en el momento en que llega al mecanismo de filtrado, este establecerá un prioridad, de manera que aquella información más relevante tendrá un carácter prioritario y aquella información que por su función de significado se considere como no atendida, será filtrada de forma atenuada pero podrá pasar al canal central; mientras que la segunda variable se enfoca en la comprensión lectora donde se detalla la teoría de Stanovich (1980) quien menciona que este modelo se basa en la premisa de que toda lectura implica varios procesos, de manera tal que si un lector no es eficiente en una estrategia, se apoyará en otros procesos para compensar el proceso deficiente. Por consiguiente, cada una de las variables estudiadas detallan antecedentes, teorías,

definiciones, clasificaciones e instrumentos que se utilizaron para la evaluación de dichas variables.

Continuando con los lineamientos metodológicos, esta investigación se realizó mediante un enfoque cuantitativo, descriptivo de tipo correlacional y transversal, con un diseño no experimental. La muestra de estudio está conformada por 12 estudiantes de quinto grado de la Escuela de Educación Básica Particular Montessori, a los cuales se les aplicó el Test Toulouse - Piéron para evaluar la atención y la prueba de complejidad lingüística progresiva CLP para evaluar la comprensión lectora. Para el procesamiento de los resultados se lo realiza mediante la estadística descriptiva, la elaboración de tablas y figuras, que se realizaron mediante el programa Excel y el software SPSS, para poder establecer la correlación entre la atención y la comprensión lectora, se utilizó el coeficiente de Tau-b de Kendall y la tabla de interpretación del coeficiente correlacional de Pearson, de tal manera que se pueda lograr la comprobación de hipótesis.

En cuanto a los resultados del primer objetivo: identificar los niveles de atención de los estudiantes de quinto grado, mediante el test Toulouse – Piéron, el 41,67% de los estudiantes se encuentran en un nivel bajo, el 25% se encuentran en un nivel medio y finalmente el 33.33% se encuentran en un nivel alto. Continuando con el segundo objetivo: determinar la capacidad de comprensión lectora que presentan los estudiantes de quinto grado, mediante la Prueba de comprensión lectora de “Complejidad Lingüística Progresiva”- CLP, el 66.67% de los estudiantes se encuentran en un nivel bajo, mientras que el 33.33% de estudiantes se encuentran en un nivel alto. Con relación al tercer objetivo: establecer la correlación entre la atención y la comprensión lectora mediante el análisis estadístico de los resultados, obtuvimos un valor del Tau-b de Kendall de .825 que de acuerdo al Coeficiente de correlación de Pearson lo ubica en un rango de +0.76 a +0.90 señalando que existe una correlación positiva muy fuerte. Finalmente, se rechaza la hipótesis nula y se comprueba la hipótesis alterna: La atención se

relacionan significativamente con la comprensión lectora en los estudiantes del quinto grado de la Escuela de Educación Básica Particular Montessori, 2023 – 2024.

4. Marco teórico

Bases Teóricas

4.1. Posicionamiento teórico

El marco teórico se construirá a partir de un análisis epistemológico profundo que permitirá establecer las bases y los procesos que sustentan la explicación teórica, contribuyendo a una mejor comprensión de la investigación y la propuesta de intervención.

Para comprender los procesos de atención en los estudiantes, la investigación se fundamentó en los siguientes modelos teóricos:

El modelo de filtro atenuado. Según Treisman (1960) revisó el modelo de Broadbent y propuso un modelo de filtro «atenuado», donde propone una primera selección basada en los atributos físicos del estímulo, que ocurre en los primeros estadios del procesamiento. Sin embargo, y esta es la diferencia con el modelo anterior, el resto de los estímulos no son completamente desechados. Aquellos mensajes presentados en el canal irrelevante que guardan relación con el mensaje atendido también pasan el filtro e ingresan al sistema, pero lo hacen de forma más atenuada y débil, en comparación con el mensaje principal.

Esta teoría ha sido seleccionada ya que se sustenta en la capacidad para explicar la atención como un mecanismo fundamental que dirige los recursos cognitivos hacia los estímulos más relevantes, permitiendo así un procesamiento eficiente de la información.

En trabajos posteriores, Broadbent (1971, 1982) acepta las modificaciones de Treisman en su modelo original y sustituye su idea de un filtro todo-o-nada por una versión más flexible, en la cual la información no atendida queda eliminada completamente y en la que ciertos elementos de ésta pueden recibir un procesamiento posterior. Sin embargo, mantiene la idea de una selección temprana y rechaza los modelos de selección tardía.

Por lo tanto, Treisman (1969) propone que el filtro es un mecanismo de atenuación de todos los mensajes, donde el mensaje relevante traspasa el filtro mientras que los demás -

irrelevantes- son atenuados para no sobrecargar el mecanismo central de procesamiento. Además, demostró que las tareas adicionales no eran completamente ignoradas, lo cual sugería que la atención no poseía un filtro rígido, más bien tenía un mecanismo que atenuaba los mensajes no atendidos. (p.32).

La teoría propone que la información relevante traspasa el filtro con la máxima intensidad, mientras que el resto de las informaciones se atenúa con el fin de no saturar el sistema de procesamiento cognitivo. Los resultados de este estudio indican que cuando la atención es baja, este filtro podría no funcionar de manera óptima. Esto puede llevar a problemas como falta de concentración, dificultades para retener información y problemas para realizar varias tareas, lo que a su vez impacta negativamente en el aprendizaje y el rendimiento académico.

En cuanto a la propuesta de intervención psicopedagógica se diseñaron actividades para mejorar la atención, las cuales se deben considerar varios aspectos importantes para su óptimo desarrollo. Estas actividades deben ser lo suficientemente concisas para estimular la atención, pero no tan difíciles como para generar frustración. Se debe priorizar el entrenamiento de la capacidad de focalizar la atención, mantenerla a lo largo del tiempo y resistir las distracciones. Además, es importante variar las tareas para mantener el interés y proporcionar retroalimentación inmediata para reforzar el aprendizaje. Al enseñar técnicas específicas para manejar distracciones y al aumentar gradualmente la complejidad de las tareas, se puede lograr un desarrollo progresivo y significativo de la atención.

Por otra parte, la comprensión lectora tiene como objetivo fundamental en la lectura comprender, por lo cual, la comprensión se enfoca en desarrollar habilidades necesarias para utilizar diversas estrategias de lectura. Estas estrategias permiten al lector interpretar diferentes tipos de textos, comprender las intenciones del autor y alcanzar los objetivos de lectura planteados.

Para ello, la siguiente investigación se enmarca en el modelo interactivo-compensatorio. Según Stanovich (1980) Este modelo se basa en la premisa de que toda lectura implica varios procesos, de tal manera que, si un lector no es eficiente en una estrategia, se apoyará en otros procesos para compensar el proceso deficiente.

Más aún, podemos mencionar que la lectura es una habilidad que se desarrolla a través de estrategias específicas, por lo que es importante identificar cuáles son las estrategias más adecuadas para una comprensión óptima y cómo los estudiantes aplican estas estrategias en diferentes contextos, consiguiendo de esta forma relacionar la atención con la comprensión, para así lograr un aprendizaje significativo.

Tomando en cuenta el modelo de la comprensión lectora se puede mencionar que Stanovich (1980) Combina el modelo ascendente porque necesita saber decodificar, y el descendente, porque para leer también se requiere de objetivos, conocimientos y experiencias previas y propone primero abordar la inviabilidad de los modelos ascendentes y descendentes por sí solos; es decir, que se debe aceptar la idea de que no es necesario que para activar los procesos de orden superior, primero se deban completar los de orden inferior o viceversa. (p.16). Es en esta instancia cuando se puede asumir la idea de que un procesamiento de cualquier nivel puede compensar las deficiencias de otro proceso, independientemente de su nivel.

De igual forma, el autor menciona que las dificultades en la comprensión lectora de los estudiantes pueden deberse a una combinación de factores, desde la falta de habilidades básicas hasta un desinterés por la lectura. Si no se abordan estas dificultades, los estudiantes podrían experimentar consecuencias negativas en su desempeño académico y personal. Por esta razón, es esencial implementar estrategias de enseñanza que ayuden y motiven a los estudiantes a mejorar su comprensión lectora.

Es necesario que los estudiantes mejoren su capacidad para comprender lo que leen y que los docentes implementen estrategias de lectura que incentiven al estudiante. Para abordar estos desafíos, proponemos una intervención psicopedagógica basada en actividades didácticas.

Esta intervención integrará actividades y estrategias con el objetivo de fortalecer las habilidades de los estudiantes para identificar los contextos más adecuados para la lectura y, así, potenciar sus procesos cognitivos de comprensión, interpretación y análisis crítico.

Si bien la memoria y la percepción son fundamentales en los procesos cognitivos, en este trabajo de integración curricular se ha decidido priorizar el estudio de la atención y la comprensión lectora. La atención, al actuar como un filtro selectivo de la información, influye de manera directa en la calidad de la percepción y la eficacia de los procesos mnemónicos. Por lo tanto, se considera que un adecuado entrenamiento atencional puede optimizar tanto la captación inicial de estímulos como la posterior retención y recuperación de la información.

4.2.La Atención

4.2.1. Antecedentes

Para profundizar el tema se ha constatado algunas investigaciones y estudios relevantes que abordan la atención en estudiantes de básica media. Para ello, a continuación, se presentan las contribuciones de varios actores que han investigado este tema a profundidad.

A Nivel Internacional.

(Lessly, 2021) Perú, mediante un artículo titulado: “Comprensión lectora y atención en estudiantes de segundo grado de primaria de una institución educativa estatal de La Oroya”, con el objetivo principal de determinar la relación entre la comprensión lectora y la atención en estudiantes del segundo grado de primaria de una institución educativa estatal de La Oroya, el estudio se enmarcó en el tipo de investigación descriptivo correlacional, en este estudio, tomaron parte 104 estudiantes, a quienes se les aplicó dos pruebas: La Prueba de Comprensión Lectora de Complejidad Lingüística Progresiva nivel 2, forma B, CLP2-B, para medir la

comprensión lectora y el Test de Atención A-2, para la evaluación de la atención, donde los resultados confirman la estrecha relación que se encuentra entre la comprensión lectora y la atención, ya que la afirmación consiste en que, para comprender un texto, es necesario que el individuo desarrolle estrategias de atención, en otras palabras, debe leer concentrado para almacenar en su memoria la mayor cantidad de información. (p. 64)

A Nivel Nacional

(Puga, 2023) Quito, en su tesis titulada: “Atención y Lectoescritura en Estudiantes de Tercero de Básica en la ciudad de Quito” cuyo objetivo de estudio fue estimar la relación entre atención y lectoescritura en estudiantes de tercero de básica de la ciudad de Quito. La metodología corresponde al paradigma positivista con enfoque cuantitativo, de alcance descriptivo, desde un diseño no experimental y de tipo transversal, con una población de 46 estudiantes. Se utilizarán dos instrumentos: Test de atención d2; Test de análisis de lectoescritura (T.A.L.E) Con la aplicación del instrumento d2 se determinó la población presenta altos niveles de atención y menos de la mitad de la población presenta niveles bajos de atención. Respecto a los niveles de lectoescritura en el subtest de lectura un poco más de las tres cuartas partes de la población presentan niveles normales, un poco menos de la cuarta parte de la población presenta niveles altos; en el subtest de escritura un poco menos de la mitad de la población presentaron niveles normales presentaron niveles normales, un poco más de la mitad de la población se encuentran en niveles altos. (p. 47)

A Nivel Local

Por último, Espejo (2023) Loja se realizó la investigación denominada “Método Montessori: una manera diferente de fortalecer la atención en el tercer grado de Educación General Básica de la Unidad Educativa Lauro Damerval Ayora”, tuvo como objetivo general: Determinar la incidencia del método Montessori en el fortalecimiento de la atención en el tercer grado de Educación General Básica; esta investigación tuvo un enfoque mixto, de tipo

descriptivo, diseño cuasiexperimental; se utilizó los métodos: científico, estadístico, descriptivo, analítico, sintético e inductivo; para la obtención de información se entrevistó a la docente y a los estudiantes se aplicó el “Instrumento para la detección y evaluación de las dificultades en el aprendizaje de la atención y memoria”; la población investigada comprende 15 estudiantes y 1 docente, los resultados permitieron determinar que los estudiantes presentaban dificultades ocasionales en la atención selectiva y sostenida, sin embargo, con la segunda aplicación se evidenció que mejoraron notablemente en lo que respecta mantener la atención durante períodos de tiempo óptimos; con la finalidad de apoyar al fortalecimiento de la atención de los estudiantes se diseñó y aplicó la propuesta alternativa “Mente en Juego: Potenciando la atención con Montessori”; la misma que permitió fortalecer considerablemente la atención, ya que, el método Montessori aplicado correctamente es de gran utilidad para brindar un ambiente propicio para fortalecer la atención de los estudiantes, promoviendo la participación activa, la autonomía y el desarrollo de habilidades cognitivas. De acuerdo a los resultados obtenidos se incita que los docentes, directivos y autoridades educativas consideren la adopción de enfoques pedagógicos que promuevan la atención y el desarrollo holístico de los estudiantes. (p.12)

Los bajos niveles de atención son un obstáculo común en el aprendizaje. Afortunadamente, investigaciones recientes han identificado estrategias y propuestas que pueden mejorar significativamente la atención en los estudiantes. Estos hallazgos abren nuevas posibilidades para optimizar los procesos de enseñanza y aprendizaje.

4.2.2. Definición

Algunos autores definen la atención de la siguiente manera:

La atención es la capacidad de centrar el foco atencional selectivamente en un fenómeno de la realidad de manera voluntaria. Su proceso de formación se puede evidenciar en todas sus cualidades donde el control del mismo se determina en las necesidades del estudiante en el

proceso de aprendizaje que relacionados con la comunicación permite al sujeto controlar las cualidades atencionales según sus intereses (Flores E. , 2016, pág. 187)

La atención cumple un papel fundamental en el proceso de enseñanza y aprendizaje porque permite al estudiante procesar la información que recibe del exterior fomentando sus propios conocimientos y determinando con éxito los aprendizajes (Villarraig & Muiños, 2018, pág. 2)

Se define aquel escenario donde un individuo está atento, involucrando sus sentidos a todo aquello que está haciendo o aquello que está recibiendo del ambiente en resumen es el acto de atender. En la parte de la psicología algunos autores definen a la atención como un proceso complejo con mecanismos que responden a diferentes acciones y estímulos (Flores E. , 2016, pág. 190).

La atención es un proceso mental que requiere concentración y enfocar los recursos cognitivos hacia una tarea específica. Esto incluye la habilidad de seguir y comprender instrucciones verbales, leer y comprender un texto, o escuchar y entender una conversación. En otras palabras, la atención implica la capacidad de dirigir conscientemente la atención hacia estímulos relevantes y mantenerla allí para poder procesar y comprender la información de manera efectiva. Este proceso puede ser influenciado por factores como la fatiga, el estrés y la distracción, lo que puede afectar negativamente la capacidad de una persona para concentrarse y atender (CASQUETE, 2017, pág. 16)

La atención es la puerta de entrada a todos los procesos cognitivos. Sin una atención adecuada, nuestro cerebro no puede procesar la información de manera eficiente, lo que se traduce en dificultades para aprender, recordar y comprender. En el ámbito educativo, una atención deficiente puede ser un obstáculo significativo para el desarrollo académico del estudiante.

4.2.3. Modelos teóricos de la atención.

Sobre los procesos mentales como el asertividad, la atención sostenida y dividida además de aspectos psicológicos como la memoria y el razonamiento buscando explicar cómo funciona nuestro cerebro en el momento que recibimos un estímulo externo y nuestra autopercepción. En el aprendizaje estas capacidades sensoriales se ven afectadas por factores externos e internos que nos permiten comprender una idea o asimilar una actividad o tarea, potencializando la capacidad de comprensión, percepción visual y auditiva de los estudiantes (Moran, 2020, pág. 10)

Existen diferentes perspectivas teóricas sobre la atención, entre las que destacan los modelos de Broadbent, Treisman y Deutsch y Deutsch.

Estos modelos, conocidos como modelos de filtro, buscan explicar los mecanismos de selección que permiten que algunos estímulos capten nuestra atención mientras otros son descartados.

Modelo de filtro rígido de Broadbent

Una de las primeras teorías es el modelo de filtro rígido propuesto por Donald Broadbent. Según Castillo y Paternina, (2006) citado en (Fabian, 2020) la información que se obtiene de diversos estímulos pasa por diversas etapas. Es decir que, la información se va procesando de manera serial, no en paralelo; se procesa un mensaje en cada situación. Para lograr esto existe una estructura, denominada filtro.

Este modelo de Broadbent está relacionado con la teoría multialmacén, denominado también almacén a corto plazo, pues piensa que la información de todos los estímulos presentados entra en un “buffer sensorial”. Divide la memoria en tres partes: memoria sensorial, a corto plazo y a largo plazo. Para evitar que el sistema de procesamiento de la información se sobrecargue, se dispone de un filtro selectivo rígido que deja entrar sólo la información relevante de la memoria sensorial, mientras que el resto de información se pierde. El filtro actúa

en función del estado de los organismos, dependiendo del nivel motivacional de la persona, de la intensidad del estímulo, de la novedad, de la frecuencia, de las leyes de la percepción, etc. (p.36)

Además, Broadbent (1958) citado en (Penagos & Díaz, 2012) formuló el modelo de selección temprana. Este autor propuso que la atención funciona como un filtro que puede ser dirigido de una fuente de estimulación a otra gracias a la participación de la memoria de corto plazo. Dicho filtro se encuentra a la entrada de la información y en él se hace un análisis preventivo de las características físicas de los estímulos. Como resultado de ese análisis, el filtro determinará qué estimulación debe sufrir un nuevo procesamiento. (p.264)

Según el modelo de Broadbent, cuando recibimos mucha información a la vez, nuestro cerebro tiene un mecanismo de defensa: un filtro que actúa al principio de la percepción y decide qué información es relevante para nosotros en ese momento. La información seleccionada pasa a un procesamiento más profundo, mientras que la que no es importante es descartada casi inmediatamente. Este mecanismo nos permite concentrarnos en lo que nos interesa, ignorando el resto de estímulos y evitando la sobrecarga de información.

Modelo de filtro atenuado de Treisman

La investigadora Anne Treisman propuso un modelo de filtro atenuado en el que el estímulo que no había sido atendido era procesado de manera secundaria. Una vez que los estímulos son analizados en los receptores sensoriales en función de sus rasgos físicos (almacenamiento atenuado), pasan por el filtro y solamente se procesan en profundidad (semánticamente) aquellos estímulos demandados por el sistema general del procesamiento de la información. Penagos, J. y De la Fuente, R. (2012) citado en (Fabian, 2020) manifiestan que para Treisman los estímulos que no han llamado la atención de los individuos pueden ser reconocidos semánticamente. Este modelo es una teoría propuesta en el campo de la psicología cognitiva para explicar cómo se procesa y selecciona la información en la atención selectiva.

En la atención selectiva se requiere que los estímulos sean filtrados para poder dirigir la atención. Se mantiene esta idea de filtro, pero con la diferencia de que se atenúa en vez de eliminar el material. La atenuación es como bajar el volumen, por ejemplo, si tienes cuatro estímulos en una habitación (la televisión, un bebé llorando, una persona hablando por teléfono y la radio prendida) puedes centrarte en un estímulo y bajar el volumen de tres.

Treisman afirmaba que nuestros sentidos no actúan como filtro, sino que atenúan los estímulos a los que les estamos prestando atención. Si los estímulos están atenuados en lugar de filtrados por completo, al aumentar de intensidad o cambiar sus características, nuestra atención podría volverse hacia él. (p. 32)

Modelo de filtro tardío David Deutsch y Diana Deutsch

Estos investigadores defendían que los estímulos son analizados igualmente hasta alcanzar su significado y que el filtro no se encuentra en el inicio del procesamiento de la información, sino más adelante en el proceso atencional y su función principal sería la de seleccionar la información que pasa a la memoria activa.

Según Vásquez, A. (2015) los investigadores Deutsch y Deutsch proponen que la acción de seleccionar se realiza luego del análisis de diversos estímulos para luego recién dar una respuesta. Es decir, que de todos los estímulos que hay alrededor de un individuo solo será elegido aquel que haya pasado por el filtro el cual depende de la situación y estado del organismo.

La clave para distinguir estos modelos radica en el momento y el nivel de rigurosidad con el que se selecciona la información. El modelo de filtro rígido es el más estricto, ya que establece criterios específicos desde el inicio del procesamiento y descarta la información que no cumple con ellos. Por otro lado, el modelo atenuado permite un procesamiento parcial antes de filtrar, lo que significa que algunos aspectos de la información no seleccionada pueden ser procesados. Finalmente, el modelo de filtro tardío realiza la selección después de que toda la

información haya sido procesada completamente.

De tal manera, que esta investigación se centra en el modelo de filtro atenuado de Treisman, ya que es una teoría que plantea que nuestra atención funciona como un regulador de volumen. En lugar de eliminar por completo la información irrelevante, la atenúa, reduciendo su influencia en nuestro pensamiento. Esto significa que podemos procesar cierta información de manera más superficial, mientras que dedicamos más recursos cognitivos a lo que es realmente importante para nosotros en ese momento.

Los mensajes atenuados reciben algún tipo de análisis, de esto se desprende el hecho de que, si se detecta algún rasgo sobresaliente en uno de los canales no atendidos, nuestra atención se desviará hacia dicho mensaje.

Figura1. Modelo de Treisman (1969)

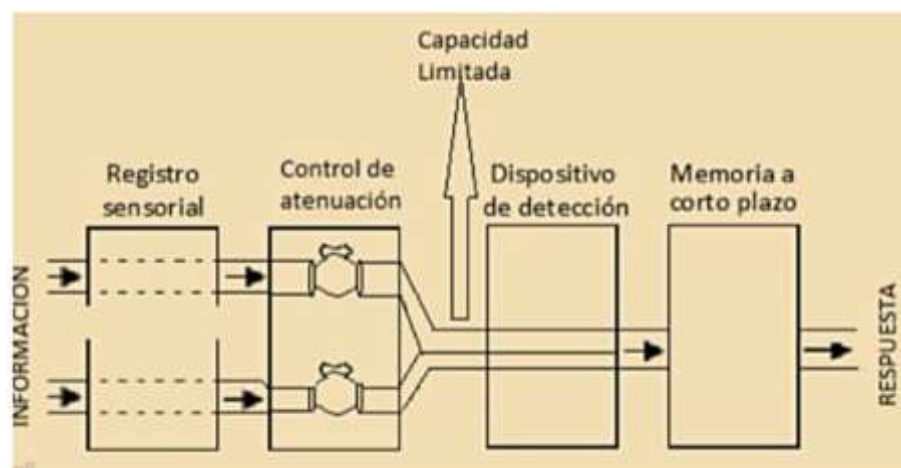

Fuente: Torrez, (). Esquema del modelo de Treisman. Universidad Mayor de San Andrés UMSA.

Recuperado de: https://www.academia.edu/37503328/Modelo_de_Filtro_Atenuado_de_Treisman

En consecuencia, el modelo del filtro atenuado de Treisman propone que la información relevante traspasa el filtro con la máxima intensidad, mientras que el resto de las informaciones se atenúa con el fin de no sobrecargar el sistema de procesamiento. Esta atenuación, que no es eliminación, permite que en determinadas circunstancias una parte de esta información pueda analizarse semánticamente. Es fundamental destacar que los educadores deben adoptar enfoques pedagógicos flexibles y diversos para responder a las particularidades de cada

estudiante. Aunque el modelo de filtro atenuante propone una evaluación inicial simplificada, es indispensable reconocer la pluralidad de estilos de aprendizaje y la importancia de ofrecer una gama variada de estrategias didácticas.

4.2.4. Conceptos de la atención.

Reátegui (1999) citado en (Alarcón, 2016) define a la atención como un proceso discriminativo y complejo que acompaña todo el procesamiento cognitivo, además es el responsable de filtrar información e ir asignando los recursos para permitir la adaptación interna del organismo en relación a las demandas externas. (pág. 40)

Por otra parte, desde el punto de vista de la neurociencia Lopera (2008) sostiene que la atención es: Un estado neurocognitivo cerebral de preparación que precede a la percepción y a la acción, y el resultado de una red de conexiones corticales y subcorticales de predominio hemisférico derecho. La atención focaliza selectivamente nuestra consciencia para filtrar el constante flujo de la información sensorial, resolver la competencia entre los estímulos para su procesamiento en paralelo, y reclutar y activar las zonas cerebrales para temporizar las respuestas apropiadas. (Quispe, 2013, pág. 25)

La atención es un proceso discriminativo y complejo que acompaña todo el procesamiento cognitivo, además es el responsable de filtrar información e ir asignando los recursos para permitir la adaptación interna del organismo en relación a las demandas externas. (Álvarez, 2011)

Asimismo, gallegos & gorostegui (2009) citado por (Miranda, 2018) define “la atención permite seleccionar la información sensorial relevante del entorno y dirigir procesos mentales como el reconocimiento, categorización, memorización, recuperación, codificación, entre otros.” (pág. 25)

4.2.5. Tipos de atención

En base a diferentes autores los principales tipos de atención son:

4.2.5.1. Atención selectiva:

Es el tipo de atención que permite a las personas percibir estímulos relevantes, ignorando los estímulos irrelevantes que acompañan a la información importante. En otras palabras, cuando una persona se detiene a observar un estímulo, este puede contener, de manera simultánea información relevante e irrelevante. La capacidad de distinguir esa información importante se da gracias a la atención selectiva. (Bitbrain, 2018, pág. 25).

4.2.5.2. Atención dividida:

Es aquella en la que se debe dar respuesta a múltiples estímulos del ambiente, atendiendo a todo ello que demanda nuestra atención y es relevante para la actividad que se quiere llevar a cabo. La manera que la ejecución de tarea se produce de forma simultánea (Flores & Olaria, Universidad de Chimborazo, 2005, pág. 35)

Es por ello que se deben generar una serie de estrategias que garanticen la eficacia del proceso atencional, estas son:

- Conseguir una oscilación de la atención que sea eficaz y que permita desplazar la atención de una información a otra de forma rápida para no perder la reacción y procesamiento de estímulos relevantes. Para que esta estrategia sea eficaz, aquellas tareas que deben atender, han de pertenecer a la misma modalidad sensorial.

- En aquellas ocasiones no se pueden producir escalamiento de la atención por tratarse que han de ser atendidas de forma simultánea, la atención será distributiva siguiendo el modelo de recursos, por el que cada tarea le será asignados a aquellos estímulos que demanden.

- Otras de las estrategias a tener en cuenta es la práctica, pues que será aquella que nos permita mejorar el desarrollo de las otras dos estrategias comentadas anteriormente.

4.2.5.3. Atención sostenida

Es el elemento encargado de activar ciertos mecanismos o procesos del organismo que permitan al hombre mantener un foco atencional y permanecer en un estado de vigilancia ante

determinados estímulos, prologando este estado por lapsus de tiempo medianamente extensos. La atención puede ser mantenida más o menos tiempo, pero siempre que se realizan tareas que requieren desarrollar un tiempo prolongado llega un punto en que la atención disminuye, tornándose una atención más dispersa, cuando el decremento es consecuencia de destructibilidad o incluso se llega a perder produciéndose un lapsus en el que se observa un empobrecimiento de la intensidad de la atención. Este deterioro de la atención tanto por distracción como por un lapsus es conocido como menoscabo de la atención. Dentro del concepto de atención sostenida se ven involucrados los conceptos de vigilancia y alerta (arousal), que en determinadas ocasiones se han utilizado como sinónimos para referirse al proceso de atención sostenida por su estrecha relación al considerarlos que, al principio de la arousal, determinaba la eficacia del sistema nervioso de forma que se producía una atención sostenida al hacer que el individuo permaneciera en alerta (Rivera, 2016, pág. 28)

Al existir un sinnúmero de conceptos de igual manera existen varios modelos de atención producidos en las últimas décadas. Al menos 13 modelos han sido propuestos por diferentes autores. Todos estos modelos se derivan de diferentes fuentes clínicas, experimentales, psicométricas. Pero algunos de sus conceptos coinciden a través de ellos, sin embargo, el campo no está unificado y es tentador decir que el paciente mismo puede tener tantos diagnósticos diferentes como los modelos que existen (Villarraig & Muiños, 2018, pág. 29)

Kahneman postula en su modelo, que los recursos atencionales se distribuyen en la tarea. En el organismo existe un control en la elección de estímulos que de tal manera mantengan la dirección de la atención, una elección por fuerza, la intensidad de la fijación también menciona que existe una selección voluntaria e involuntaria, pero tomando en cuenta la intensidad de (Vera, 2018)

De acuerdo con la clasificación, la atención selectiva es la más común entre los estudiantes. Esta capacidad de concentrarse en estímulos específicos y filtrar distracciones es

esencial para el aprendizaje efectivo. Además de facilitar la adquisición de conocimientos, la atención selectiva contribuye al desarrollo de habilidades cognitivas más amplias y a un mejor desempeño académico.

4.2.6. Características de la atención

4.2.6.1. Distribución de la atención o amplitud

Sevilla (1997) citado por (Molina, 2018) denomina a esta característica amplitud atencional, refiriéndose a la capacidad para realizar diferentes tareas simultáneamente. Si bien es cierto de que la atención es un mecanismo limitado, el cual depende de la cantidad de información, y el esfuerzo que realiza cada persona, también existe evidencia de que podemos atender al mismo tiempo a más de un evento, proceso de decisión o una persona. Es decir que mientras más estén relacionados los objetos entre sí y mayor sea la práctica, más fácil será poder distribuir la atención en diversos estímulos, así de esta manera el ámbito de la atención no será fijo, sino variable. (pág. 21)

4.2.6.2. Concentración

Se le denomina concentración a la inhibición de la información irrelevante y la focalización de la información relevante, con mantenimiento de ésta por periodos prolongados (Ardila, Lopera, Pineda y Rosselli, 1997).

4.2.6.3. Intensidad de la atención

García Sevilla (1997) manifiesta que al igual que la amplitud, la intensidad de la atención no es siempre la misma, sino que puede variar de unas ocasiones a otras. Estos cambios de intensidad, reciben el nombre de fluctuaciones de la atención, y en los casos en donde se produce un descenso significativo de dichos niveles, recibe el nombre de lapsus de atención. Cuando los cambios de la misma sean cortos y transitorios, recibirá la denominación de cambios fásicos, mientras que cuando son largos y relativamente permanentes se denomina cambios tónicos (Molina, 2018, pág. 29)

4.2.6.4.Oscilamiento o desplazamiento

Esta capacidad es un tipo de flexibilidad que se manifiesta en situaciones diversas, especialmente en las que tenemos que atender a muchas cosas al mismo tiempo o en aquellas en que tenemos que reorientar nuestra atención porque nos hemos distraído. Para Celada y Cairo (1990) este cambio es intencional y no se debe a la distracción, se establece por el interés o desinterés que nos produzca la actividad en concreto. Según García Sevilla (1997) todos poseen la capacidad de oscilar la atención, pero en donde se va a diferenciar es en la rapidez con la que se haga. (Molina, 2018, pág. 29)

4.2.6.5.Estabilidad de la atención

Celada y Cairo (1990) la definen como la capacidad de mantener la atención sobre un objeto o actividad durante un largo periodo de tiempo. Para mantener la atención es necesario descubrir en ese objeto o actividad nueva facetas, características, etc., ya que el grado de comprensión del mismo depende del interés que nos suponga la materia.

4.2.6.6.Control

García Sevilla (1997) define al control, cuando la atención se pone en marcha y despliega sus mecanismos de funcionamiento de una manera eficiente en relación de las demandas del ambiente. Existen determinados aspectos que influyen en el momento de poder establecer un control atencional. 1) Dirigir la forma en que se orienta la atención. 2) Guiar los procesos de exploración y búsqueda. 3) Aprovechar al máximo los medios de concentración. 4) Suprimir al máximo las distracciones. 5) Inhibir respuestas inapropiadas. 6) Mantener la atención a pesar del cansancio y del aburrimiento. (Molina, 2018, pág. 29).

Según lo antes mencionado podemos decir que las características de la atención son esenciales para nuestro funcionamiento cognitivo. Estas influyen en nuestra habilidad para seleccionar y procesar información relevante, lo que a su vez nos permite tomar decisiones más acertadas, resolver problemas de manera más efectiva y realizar tareas con mayor eficiencia. Al

comprender y desarrollar estas características, podemos mejorar significativamente nuestro desempeño en diversos contextos y nuestra calidad de vida en general.

4.2.7. Factores de la atención

Existen muchos factores que pueden afectar la atención, algunos de los cuales son:

Interés: La atención es más probable que se mantenga cuando un estudiante está interesado en el tema que se está presentando. Si un estudiante encuentra el material aburrido o irrelevante, puede ser más difícil mantener la atención. (Escuela de profesores de Peru , 2019, pág. 3)

Nivel de dificultad: Si un tema es muy difícil para un estudiante, puede ser más difícil mantener la atención porque el estudiante puede estar luchando para entender el material. (Soledispa, 2020)

Entorno: El entorno en el que se está presentando el material puede afectar la atención. Si hay distracciones, como ruido, movimiento o una temperatura incómoda, puede ser más difícil mantener la atención. (Soledispa, 2020)

Estado emocional: El estado emocional de un estudiante puede afectar la atención. Si un estudiante está estresado, ansioso o preocupado por algo, puede ser más difícil concentrarse en el material. (Soledispa, 2020)

Fatiga: Si un estudiante está cansado o fatigado, puede ser más difícil mantener la atención porque el cerebro no está funcionando a plena capacidad.

Estilo de enseñanza: El estilo de enseñanza del profesor puede afectar la atención de los estudiantes. Si el profesor está monótono o no está involucrando a los estudiantes en la discusión, puede ser más difícil mantener la atención. (Soledispa, 2020)

Hábitos personales: Los hábitos personales, como la dieta, la cantidad de sueño y el ejercicio, pueden afectar la atención. Si un estudiante no está comiendo bien, durmiendo lo suficiente o haciendo ejercicio regularmente, puede ser más difícil mantener la atención.

(Soledispa, 2020)

4.2.7.1.Otros factores que afectan al nivel de atención

Además de los factores que ya he mencionado, hay otros que pueden afectar al nivel de atención. Aquí hay algunos ejemplos:

Estilo de aprendizaje: El estilo de aprendizaje de un estudiante puede afectar su nivel de atención. Algunos estudiantes prefieren aprender de manera visual, mientras que otros aprenden mejor escuchando. Si un estudiante está recibiendo información en un formato que no se adapta a su estilo de aprendizaje, puede ser más difícil mantener la atención.

(Mayancela, 2019)

Estrategias de estudio: Las estrategias de estudio de un estudiante pueden afectar su nivel de atención. Si un estudiante está utilizando una estrategia de estudio ineficaz o está estudiando en un entorno que no es propicio para su concentración, puede ser más difícil mantener la atención. (Mayancela, 2019)

Tecnología: La tecnología puede ser una distracción para algunos estudiantes y puede afectar su nivel de atención. Por ejemplo, si un estudiante está usando su teléfono o su computadora durante una clase, es más probable que se distraiga y pierda la atención.

(Mayancela, 2019)

Motivación: La motivación de un estudiante para aprender puede afectar su nivel de atención. Si un estudiante no está interesado en el material o no ve su relevancia, es menos probable que preste atención. (Mayancela, 2019)

Estrés: El estrés puede afectar el nivel de atención de un estudiante. Si un estudiante está preocupado por una situación personal o por una tarea importante que debe realizar, puede ser más difícil mantener la atención en otras cosas. (Mayancela, 2019)

Salud mental: Los trastornos de salud mental, como la ansiedad y la depresión, pueden afectar el nivel de atención de un estudiante. Si un estudiante está luchando con un

trastorno de salud mental, puede ser más difícil mantener la atención y concentrarse en el material. (Mayancela, 2019)

La falta de atención en los estudiantes puede atribuirse a una combinación de factores internos y externos, como condiciones ambientales, factores biológicos y estados emocionales. Para mejorar esta situación, es fundamental crear entornos de aprendizaje que estimulen la concentración, desde un enfoque integral que aborde aspectos ambientales, fisiológicos, psicológicos y sociales.

4.2.8. Evaluación de la atención.

4.2.8.1. Test Toulouse – Pieron.

El Test de Toulouse-Pierón, es una prueba de E. Toulouse y H. Piéron, cuya procedencia es de TEA Ediciones (1978,2004,2013). Mediante la adaptación española de: M. Yela y Departamento de I+D+i de TEA Ediciones. Es una prueba perceptiva y de atención, la aplicación de esta prueba es individual y colectiva. La finalidad de esta prueba es evaluar las aptitudes perceptivas y de atención en individuos de 9 años en adelante. El ejemplar del test es una página que contiene 1,600 cuadraditos (40 filas de 40 elementos) de los cuales solo la cuarta parte 10 en cada fila es igual a uno de los modelos presentados al principio de la página, con un guion adosado perpendicularmente a uno de sus lados. La tarea del sujeto consiste en señalar durante 10 minutos aquellos cuadraditos que tienen el guion en la misma posición que uno de los dos modelos. Este instrumento tiene la ventaja de que puede ser aplicado a sujetos de cualquier nivel cultural, incluso analfabetos ya que su contenido no es verbal. El test de Toulouse-Pierón establece la atención en tres niveles:

Normal: Tiene la capacidad para encontrar rápidamente estímulos de manera eficaz y la habilidad para diferenciarlos.

Media: Tiene la habilidad para percibir rápida y correctamente semejanzas y diferencias de estímulos ordenados, asociados a la concentración en la actividad realizada.

Déficit: Tiene dificultad en la actitud perceptiva y falta de perseverancia para concentrar la atención en un solo tema o actividad durante un tiempo prolongado. (Toulouse, 2013, págs. 2-13)

4.3. Compresión lectora

4.3.1. Antecedentes

A nivel internacional

(Parra, 2016) Chile, mediante el proyecto de grado titulado “Práctica lectora y comprensión lectora. Estudio comparativo en dos instituciones escolares que incluyen niños con dificultades específicas del aprendizaje.” como objetivo caracterizar las prácticas lectoras de estudiantes de 3º, 4º y 5º básico de dos colegios que alcanzan un nivel de comprensión lectora por sobre la media nacional chilena en la prueba estandarizada SIMCE (Sistema de Medición de la Calidad de la Educación), además estos establecimientos incluyen niños con dificultades específicas del aprendizaje en sus aulas de manera regular. El estudio se realizó con una muestra de 159 alumnos que respondieron una encuesta, en ella se indagaba en distintas categorías que componen la práctica lectora como gusto lector, frecuencia lectora, fuente de la lectura y percepción del tipo de lector. Los resultados muestran que la práctica lectora desciende a medida que avanza la escolaridad, que existe una relación entre comprensión lectora y práctica lectora, y por último se descubrió mediante la investigación que no se suscitan importantes diferencias porcentuales entre los niños con dificultades específicas del aprendizaje de los que no las tienen, lo que podría llevar a nuevas líneas de investigación

A nivel nacional

(Guamán, 2018), Quito-Ecuador, mediante el trabajo de titulación titulado “La Comprensión Lectora Y El Rendimiento Académico De Los Estudiantes De Quinto Año De Egb, De La Academia Aeronáutica “Mayor Pedro Traversari” De La Provincia De Pichincha,

Cantón Quito, Año Lectivo 2016- 2017”. La presente investigación determina si existe relación entre la comprensión lectora y el rendimiento académico, en estudiantes del quinto año de EGB de una institución educativa privada ubicada al sur de la ciudad de Quito. El método utilizado fue descriptivo correlacional. La población está conformada por 219 estudiantes. El instrumento utilizado fue es la Prueba de Comprensión Lectora (ACL), Entonces la perspectiva de esta investigación es viable ya que es un tema de suma importancia para el desarrollo de los niños y niñas y de máximo interés para los docentes en sus primeros años. A través de la técnica de análisis de datos los resultados obtenidos nos permiten evidenciar la existencia de una correlación entre el nivel académico y el nivel de lectura de los estudiantes de Quinto año de Educación General Básica. De acuerdo al coeficiente de correlación Pearson se ha obtenido un resultado de una Correlación positiva muy débil con el $r = 0,218$.

A nivel local

Loján (2020) realizó una investigación titulada “Programa de intervención psicopedagógica para fortalecer la comprensión lectora en estudiantes de quinto grado de educación básica paralelo b, de la Unidad Educativa Particular Santa Mariana de Jesús, 2019 – 2020”, la cual tuvo como objetivo: Proponer un programa de intervención psicopedagógica para fortalecer la comprensión lectora en estudiantes. La sustentación de la investigación antes mencionada, se ha iniciado desde las bases teóricas de la lectura como la teoría Constructivista, la Pragmática Lingüística y funcionalista, las cuales determinan de cierta manera cómo el estudiante adquiere, aprende, desarrolla y fortalece la lectura y a su vez la comprensión lectora, entendiéndose como un proceso en el que interactúan el texto y el lector, quien da significado a lo que se encuentra en el texto, por ello fue una investigación cuantitativa, de tipo descriptiva explicativa; diseño no experimental con un corte transversal; el método de selección se dio por muestreo no probabilístico tomando en cuenta que año presentaba mayores dificultades en la

comprensión lectora. Se utilizó el método científico, haciendo uso de instrumentos como una encuesta de sondeo y la aplicación de la Batería de Evaluación de los Procesos Lectores. Por el motivo que entrega una mayor confiabilidad al momento de mostrar resultados, permitiendo un análisis directo. Para así contrastar la existencia del problema en comprensión lectora y relacionándola con la literatura investigada. Es así que se logró identificar problemas en la comprensión lectora en nivel medio en los diferentes procesos; identificación de letras, procesos léxicos, procesos sintácticos, procesos semánticos (p.11).

Luego de realizar una revisión de la literatura científica a nivel internacional, nacional y local, encontramos una preocupante escasez en la comprensión lectora de los estudiantes de quinto grado, en los resultados de Guamán (2018), donde indica bajos niveles de comprensión lectora. Por lo tanto, es necesario continuar investigando esta problemática, ya que es un aspecto crucial en el ámbito académico de los estudiantes.

4.3.1.1. Definición

Díaz-Barriga y Hernández-Rojas (2002), quienes dicen que la comprensión lectora es, en primer lugar, una actividad compleja, porque intervienen estrategias que permiten la interrelación entre el texto y el lector, incluyendo al contexto; en segundo lugar, es constructiva, ya que el sujeto construye una representación a partir del mensaje escrito y para entenderlo utiliza habilidades, esquemas y estrategias; en tercer lugar, es una construcción que se realiza usando la información influenciada por las interpretaciones, inferencias e integraciones que el leyente incluye, para obtener una representación del mensaje del autor; en cuarto lugar, es interactiva, porque su interpretación depende de la correlación entre el que lee, el escrito y el contexto; y finalmente, es estratégica, porque el sujeto identifica sus fortalezas y limitaciones para organizar sus herramientas cognitivas con el fin de comprender la lectura, por esta razón, leer para aprender, requiere de ciertos procedimientos estratégicos. (Díaz & Rojas, 2002, pág. 28)

En este punto, (Alonso, 2005) ofrece una descripción de la relación existente entre lectura y comprensión, poniendo de manifiesto aquello que al mismo tiempo las diferencia: “La lectura es, así mismo, una actividad compleja en la que intervienen distintos procesos cognitivos que implican desde reconocer los patrones gráficos, a imaginarse la situación referida en el texto. En consecuencia, si la motivación o la forma de proceder no son las adecuadas, el lector no consigue comprender bien el texto” (p. 64).

Por otro lado, está la función del lector donde Palincsar & Brown (1997) indican que un buen lector es una persona que posee una capacidad creativa, donde estas estrategias cognitivas le sirven de manera de apoyo y análisis crítico y reflexivo, durante la lectura y cuando el estudiante desarrolla criterios de desempeño cada vez más complejos de comprensión lectora va diversificando su repertorio; con ello surge la posibilidad de que interactúe de manera eficaz con otros tipos de textos (Cardenas & Guevara, 2013, pág. 213)

4.4. Teorías de la comprensión lectora

4.4.1. Teoría de la transferencia de la información

La lectura como conjunto de habilidades o transferencia de Información destacó hasta los años sesenta. Para esta teoría el texto es lo importante y el lector lo que hace es transferir a su cerebro dicha información que el texto le ofrece esta teoría trata a la lectura como un producto divisible en sus partes en el cual el sentido y el significado se encuentran en el texto y la lectura se rige por reglas universales. La lectura se inicia en el texto es un proceso que se estructura por niveles de manera secuencial y jerárquica, esta teoría presenta un enfoque lingüista de reconocimiento de palabras como vehículo para lograr la comprensión lectora. Esta teoría abarca lo dicho explícitamente y la inferencia o habilidad para entender lo implícito. La evaluación se centra en valorar la calidad del texto, las ideas y el propósito del autor. Por tanto, el lector comprende un texto cuando puede extraer el significado dado en el texto, es decir, reconocer que el sentido del texto está en las palabras y oraciones que lo

componen y que el papel del lector consiste en descubrirlo. (Cornejo, 2012, pág. 1)

4.4.2. Teoría interactiva

Para Solé (1994), la lectura tiene subprocesos, entendiéndose como etapas del proceso lector: Un primer momento, de preparación anímica, afectiva y de aclaración de propósitos; en segundo lugar, la actividad misma, que comprende la aplicación de herramientas de comprensión en sí; para la construcción del significado, y un tercer momento la consolidación del mismo; haciendo uso de otros mecanismos cognitivos para sintetizar, generalizar y transferir dichos significados. (Cornejo, 2012, pág. 3)

La lectura como proceso de adquisición de habilidades de carácter cognitivo, afectivo y conductual, debe ser tratada estratégicamente por etapas. En cada una de ellas han de desarrollarse diferentes estrategias con propósitos definidos dentro del mismo proceso lector.

4.4.3. Teoría transaccional de la lectura

Todo acto de lectura es un intercambio, o una transacción que implica que un lector particular y un texto particular se encuentran en un momento particular y dentro de un contexto particular. (Cornejo, 2012, pág. 5)

El significado de antemano “en” el texto o “en” el lector, sino que se despierta y construye durante la transacción entre el lector y el texto.

El término “lector” implica una transacción entre el lector y el texto.

El término “texto” implica una transacción con un lector. El “significado” es aquello que sucede durante esta transacción. (Cornejo, 2012, pág. 5)

El proceso de lectura se inicia a partir de lo emotivo, las expectativas, las ideas, y lo transforman en un proceso constante de revisión autocrítica que guía la selección, síntesis y organización por lo que la transacción es no lineal, recurrente y autocrítica puesto que la percepción depende de la selección y organización de pautas visuales del observador según sus intereses, necesidades, expectativas y experiencias (Cornejo, 2012, pág. 5)

4.5. Factores que influyen en la comprensión lectora

Los aspectos que permiten caracterizar al lector como sujeto cognoscente son los considerados como de efecto directo, mientras que aspectos más generales, de índole demográfica o social, influirían de manera no directa sobre el proceso de comprensión siendo importante las condiciones físicas básicas, la disponibilidad de conocimientos y habilidades necesarios para iniciar y sostener el proceso, y modos o tendencias generales para actuar. Desde el punto de vista teórico, algunas cuestiones tales como: autoimagen, actitudes hacia la lectura, valoración del esfuerzo para la realización de tareas, motivación, intereses y expectativas de logros en relación a la propia tarea, pueden ser pensados como factores condicionantes del modo en que ocurre el proceso de comprensión en la lectura. La influencia de estos factores sería de tipo positivo e inmediato, mientras que otras facetas de la personalidad, tales como tendencias a la dominación/sumisión, estabilidad/nerviosidad, pueden ser pensadas como variables de efecto no directo. Asimismo, se debe de considerar una serie de estrategias como: proposicionales, establecimiento de coherencia local, macro estrategias, estrategias esquemáticas y para el uso del conocimiento disponible en memoria. (DELGADO, 2022, pág. 21)

Por otro lado, la comprensión lectora es una capacidad que compromete muchos factores. En primer lugar, están los perceptivos que están vinculados con el ambiente de trabajo, la iluminación y la posición conveniente. En segundo lugar, están las condiciones emocionales (Inga et al., 2015). Por lo tanto, la lectura es una actividad funcional, intencional y compleja que implica la interacción de procesos perceptivos, cognitivos y lingüísticos que, a su vez, interactúan con la experiencia y conocimiento previos del lector (Vocabulario, interacción gramatical), los objetivos que el lector tiene al realizar la lectura (motivaciones expectativas) y las propias características del texto (Tipo, estructura, temática y dificultad) (Gomez, 2015, pág. 25).

4.5.1. Factores externos

Las características del texto influyen sobre el procesamiento del lector, pero a su vez son condicionadas por las propias del autor y el contexto de producción (Fabietti, 1999). Sin embargo, Parrazal (2005) precisa que la estructura del texto y su contenido son dos componentes importantes que influyen en la comprensión de la lectura. Su contenido está expresado de acuerdo a una estructura. La estructura del texto se refiere a la organización de las ideas en el texto y a las relaciones que hay entre ellas. Todo texto se caracteriza por una organización lógica de la información que presentan. Es decir, considera Tamaño de letra, tipo de texto, complejidad del vocabulario, complejidad de las estructuras sintácticas, estructura del texto, ejemplar textual y elementos lingüísticos / para textuales.

Por otro lado, (Sanz, 2005) indica que existen algunos factores que facilitan la comprensión de textos como los factores externos al sujeto tales como el tamaño de letra, el tipo y clase de texto, complejidad del vocabulario, etc. y los factores propios al sujeto lector tales como las habilidades de codificación, conocimientos previos entre otros. (pág. 29)

4.5.2. Factores internos

El Ministerio de Educación (2017) precisa que entre los factores internos al sujeto se tiene sus habilidades de descodificación, sus conocimientos previos sobre el tema, sus habilidades para regular la comprensión, entre otros.

4.5.3. Conocimientos previos

Se refieren a aquellos conocimientos adquiridos anteriormente a la lectura que se va a realizar, al que se sabe acerca de determinado tema o qué saben los niños. Estos conocimientos se activan para comprender lo escrito y retener información. Regularmente en la escuela se utilizan más los textos expositivos que los narrativos, los conocimientos de los sujetos suelen ser diferentes y si no los hay, se tienen que desarrollar (Fabietti, 1999); asimismo se exploran los conocimientos previos del lector antes de la lectura de los textos,

esto constituye una actividad que permite establecer relaciones entre lo que ya se sabe y la información que se ha de adquirir. (Salas, 2012, pág. 35)

Por lo tanto, los conocimientos previos del lector son de mucha importancia, pues condicionan el grado en que los significados textuales pueden ser relacionados e integrados en los esquemas que existen en el lector. (Larica, 2017, pág. 29)

4.5.4. Objetivos de la lectura

(Salas, 2012) precisa que los objetivos de la lectura están relacionados con la consciencia del estudiante en torno a las instrucciones y a la intención de la lectura. Saber leer equivale a saber cómo hacerlo de acuerdo con las intenciones de la actividad lectora. Es decir, la actividad de lectura está dirigida por los objetivos, por lo tanto, no es lo mismo leer para ver si interesa seguir leyendo, que leer para buscar información determinada, o leer para formar una idea global del contenido y transmitirlo a otra persona. (pág. 37)

4.5.5. Estrategias cognitivas

Desde el aspecto cognitivo, es decir elementos y procedimientos requeridos para procesar información, condicionan a la comprensión lectora. Esta última, si bien constituye uno de los procesamientos de información posible, depende de características más generales de las operaciones de cognición, dentro de lo cognitivo se encuentra la inteligencia, memoria, percepción y la atención.

La memoria de trabajo se asocia con las dificultades en procesamiento sintáctico cuando incrementa la complejidad de las oraciones, pero no así cuando son simples, de manera que una opción de apoyo es que el alumno aprenda estrategias para comprender y recordar diferentes estructuras gramaticales que se emplean para expresar una misma idea. (Flores & Macias, 2017, pág. 39)

4.5.6. Estrategias metacognitivas

Permiten al sujeto integrar destrezas (o estrategias) con conocimientos. El papel de las

mismas está asociado con la autorregulación de los procesos cognitivos. Permiten, por ejemplo, adaptar la velocidad y niveles de atención a objetivos, metas, expectativas de logros y dificultad percibida de la tarea, mediante la activación de conocimientos o recursos necesarios para llevarla a cabo. La autorregulación de procesos implica monitoreo constante, o actitud de «alerta», que permita evaluar la propia dinámica de los procesamientos. La investigación actualmente está orientada a dilucidar si el monitoreo constituye una estrategia de dominio pendiente, o una habilidad general, presente en el desempeño en distintos dominios. (Fabiatti, 1999)

Por otro lado, las estrategias metacognitivas, encamina a que el lector tome conciencia de su situación respecto a la comprensión y adopte consecuentemente las oportunas decisiones correctoras, en caso de que no se estén consiguiendo los objetivos de la tarea. (Sanz, 2005, pág. 42)

4.5.7. Decodificación

Leer no sólo se reduce a decodificar palabras, sino que también y, sobre todo, significa comprender el mensaje escrito. Algunas investigaciones sobre dificultades de lectura se han centrado en el problema de la decodificación, sin embargo, ocurre que muchos niños decodifican correctamente y no llegan a comprender bien lo que leen. Si la decodificación es dificultosa o lenta, exigirá del alumno un esfuerzo mayor y esto provocará que se pierda en el significado general de lo que está leyendo. Por esta razón es importante enseñar a los alumnos a utilizar las estrategias en sus lecturas y logren leer bien con seguridad, fluidez y confianza (Parrazal, 2007, pág. 25)

Por otro lado, la decodificación implica procesos secuenciales que, de unidades lingüísticas sencillas (letras, sílabas), proceden en un sentido ascendente hacia unidades lingüísticas más complejas (palabras, frases, textos). (Sanz, 2005)

4.5.8. Atención

Cuyo papel es activar y mantener el nivel de energía necesario para que la lectura tenga lugar. Por lo tanto, la capacidad general del individuo para concentrar y sostener su atención, ejerce una acción directa sobre la comprensión. Fallos de atención pueden ser explicados por disfunciones cerebrales, por la influencia de aspectos internos del lector, tales como, por ejemplo, su actitud frente a la tarea o por aspectos con textuales (niveles de ruido, por ejemplo) asimismo la atención es importante mantener la atención de los alumnos pues, de ello depende una buena lectura y otras actividades que se realizan en el aula. (Parrazal, 2007, pág. 32)

4.6. Niveles de comprensión lectora.

En los últimos años, las diversas investigaciones efectuadas tanto a nivel internacional y nacional indican que en la actualidad en los centros educativos los estudiantes presentan serias dificultades respecto a la comprensión lectora. Por ello, para mejorar la comprensión lectora en los niños y niñas es fundamental desarrollar los niveles de comprensión.

Ahora bien, Strang (1965), Jenkinson (1976) y Smith (1989) citado en Cervantes *et al.*, (2017) describen tres niveles de comprensión:

4.6.1. Nivel de comprensión literal.

En este nivel, el lector reconoce las frases y las palabras clave del texto. Capta lo que el texto dice sin una intervención muy activa de la estructura cognoscitiva e intelectual del lector. Corresponde a una reconstrucción del texto que no ha de considerarse mecánica; comprende el reconocimiento de la estructura base del texto.

Lectura literal en un nivel primario: Se centra en las ideas e información que están explícitamente expuestas en el texto por reconocimiento o evocación de hechos. El reconocimiento consiste en la localización e identificación de los elementos del texto, que pueden ser:

- De ideas principales: la idea más importante de un párrafo o del relato.
- De secuencias: identifica el orden de las acciones.
- Por comparación: identifica caracteres, tiempos y lugares explícitos.
- De causa o efecto: identifica razones explícitas de ciertos sucesos o acciones.

Lectura literal en profundidad: En este nivel, el lector efectúa una lectura más profunda, ahondando en la comprensión del texto, reconociendo las ideas que se suceden y el tema principal (pág. 77).

4.6.2. Nivel de comprensión inferencial.

Este nivel se caracteriza por escudriñar y dar cuenta de la red de relaciones y asociaciones de significados que permiten al lector leer entre líneas, presuponer y deducir lo implícito. Es decir, busca relaciones que van más allá de lo leído, explica el texto más ampliamente, agrega informaciones y experiencias anteriores, relaciona lo leído, los conocimientos previos, formulando hipótesis y nuevas ideas. La meta del nivel inferencial es la elaboración de conclusiones.

Este nivel de comprensión es muy poco practicado por el lector, ya que requiere de un considerable grado de abstracción. Favorece la relación con otros campos del saber y la integración de nuevos conocimientos en un todo.

En este nivel puede incluir las siguientes operaciones:

- Inferir detalles adicionales que, según las conjeturas del lector, pudieron haberse incluido en el texto para hacerlo más informativo, interesante y convincente.
- Inferir ideas principales, no incluidas explícitamente.
- Inferir secuencias sobre acciones que pudieron haber ocurrido si el texto hubiera terminado de otra manera.

- Inferir relaciones de causa y efecto, realizando hipótesis sobre las motivaciones o caracteres y sus relaciones en el tiempo y el lugar. Se pueden hacer conjeturas sobre las causas que indujeron al autor a incluir ciertas ideas, palabras, caracterizaciones, acciones.
- Predecir acontecimientos sobre la base de una lectura inconclusa, deliberadamente o no.
- Interpretar un lenguaje figurativo, para inferir la significación literal de un texto (pág.78).

4.6.3. Nivel de comprensión crítica.

A este nivel se le considera el ideal, ya que en él el lector es capaz de emitir juicios sobre el texto leído, aceptarlo o rechazarlo, pero con argumentos. La lectura crítica tiene un carácter evaluativo, en el que interviene la formación del lector, su criterio y conocimientos de lo leído.

Dichos juicios toman en cuenta cualidades de exactitud, aceptabilidad, probabilidad.

Los juicios pueden ser:

- De realidad o fantasía: según la experiencia del lector con las cosas que lo rodean o con los relatos o lecturas.
- De adecuación y validez: compara lo que está escrito con otras fuentes de información.
- De apropiación: requiere de evaluación relativa en las diferentes partes para asimilarlo.

De rechazo o aceptación: depende del código moral y del sistema de valores del lector.

(pág.79)

4.7.Evaluación de la comprensión lectora.

La Prueba de Comprensión Lectora de Complejidad Lingüística Progresiva (CLP), es

un instrumento estandarizado, que permite medir en forma objetiva el grado de dominio de la lectura por parte de un niño desde el aprendizaje inicial hasta el momento en que se convierte en un lector independiente.

Las principales características de esta prueba son que está organizada por niveles de lectura y se elaboraron dos formas paralelas para cada nivel. En los cinco primeros niveles se elaboraron cuatro formas subtests con un máximo de 28 ítems por forma y un mínimo de 18. Para determinar los niveles de lectura se han tenido en cuenta tres operaciones específicas:

Traducir los signos escritos a sus correspondientes signos orales.

1. Dar a cada palabra el sentido correcto dentro del texto y retener su significación.
2. Descubrir, retener y manejar las relaciones que guardan entre sí los diversos elementos del texto y determinar sentidos globales.

La prueba está referida fundamentalmente a las letras b y c, que son habilidades requeridas por la lectura.

Las áreas de la lectura determinadas son:

- Área de la palabra.
- Área de la oración o frase.
- Área del párrafo o texto simple.
- Área del texto complejo

4.8.Marco Legal

En la constitución de la republica de ecuador específicamente en el artículo 26 se reconoce la educación como un derecho fundamental y establece el estado debe garantizar una educación de calidad y equidad para todos los ciudadanos a lo largo de la vida y un deber ineludible e inexcusable del estado. Constituye un área prioritaria de la política pública y de la inversión estatal, garantía de la igualdad e inclusión social y condición indispensable para el buen vivir. Las personas las familias y sociedad tiene el derecho y la responsabilidad de

participar en el proceso educativo (ECUADOR, 2008)

Artículo 208 del Reglamento de la LOEI señala claramente que: “El docente deberá revisar el trabajo que el estudiante realizó durante el refuerzo académico y ofrecerá retroalimentación oportuna, detallada y precisa que permita al estudiante aprender y mejorar.

Artículo 349.- de la Constitución de la República, establece que el Estado garantizará al personal docente, en todos los niveles y modalidades, estabilidad, actualización, formación continua y mejoramiento pedagógico y académico; una remuneración justa, de acuerdo a la profesionalización, desempeño y méritos académicos. La ley regulará la carrera docente y el escalafón; establecerá un sistema nacional de evaluación del desempeño y la política salarial en todos los niveles. Se establecerán políticas de promoción, movilidad y alternancia docente;

Artículo 228. - “Ámbito: Son estudiantes con necesidades educativas especiales aquellos que requieren apoyo o adaptaciones temporales o permanentes que les permitan o acceder a un servicio de calidad de acuerdo a su condición. Estos apoyos y adaptaciones pueden ser de aprendizaje, de accesibilidad o de comunicación.

Las variables

Variables de la investigación

Según (Arias, GUÍA PARA ELABORAR LA OPERACIONALIZACIÓN DE VARIABLES, 2021), “la variable es aquella frase o palabra que se encuentra en el título o el tema de investigación, también se encuentra en el objetivo general, problema general y la hipótesis general” (p. 33)

Clasificación de las variables

Variable independiente

La variable independiente es aquella que el experimentador modifica a voluntad para averiguar si sus modificaciones provocan o no cambios en las otras variables, o sea, en variables dependientes. Recuerde que la variable dependiente es la que toma valores

diferentes en función de las modificaciones que sufre la variable independiente (Pinos, 2010, pág. 134)

Variable independiente: La atención

Definición conceptual

Puente (1998) quien define a la atención como “un aspecto selectivo de la percepción, que funciona de manera que en cualquier instante un organismo focaliza ciertos estímulos del entorno con exclusión de otros” (p.198).

Es decir, la atención es concebida como sinónimos de selección, aquella que es realizada por el individuo ante una diversidad de estímulos y la cual podría responder a factores relacionados tanto a preferencias como motivaciones.

Variable dependiente

Los autores Rodríguez, Breña & Esenarro mencionan que esta variable también se llama variable de efecto o de acción condicionada y se utiliza para caracterizar el problema estudiado. Es el fenómeno o situación que se explica; es decir, es la respuesta (o efecto) afectada por la presencia o acción de la variable independiente. (Rodríguez, 2021, pág. 62)

Variable dependiente: La comprensión lectora

Definición conceptual

Arana y García afirman que leer “es una capacidad compleja, superior y exclusiva del ser humano” (p. 17) en esta, además, intervienen todas sus capacidades de forma simultánea, por lo que es un proceso bio-psicológico, afectivo y social, donde el lector va a ser capaz de establecer una relación con lo que ha leído. (Arana & Garcia, 2022, pág. 17)

Por su parte, Gómez señala que leer es un proceso interactivo de comunicación donde establecemos una relación bidireccional entre el texto y el lector, quien en el proceso lo interioriza y le otorga un significado propio. “El significado el lector lo construye mediante un proceso de transacción flexible en el que conforme va leyendo, le va otorgando sentido

particular al texto según su conocimientos y experiencias en un determinado contexto”

(Gomez, 2022, pág. 68)

Operacionalización de las variables

La operacionalización de variables consiste en un conjunto de técnicas y métodos que permiten medir la variable en una investigación, es un proceso de separación y análisis de la variable en sus componentes que permiten medirla (Coronel-Carvaja, 2023)

A continuación, se presenta las matrices de la operacionalización de cada una de las variables del proyecto de investigación, las cuales mantienen una estructura en siete filas donde se señala la variable, el concepto, las dimensiones, los indicadores, los ítems, los niveles o rangos y los instrumentos. (Anexo 1)

Hipótesis

Una hipótesis es una suposición tentativa de lo que se quiere investigar y se lo realiza afirmando o refutando dicha situación, además las hipótesis son parte fundamental de la investigación ya que abarca el campo social y científico. De tal manera que el presente trabajo de investigación queda formulada la siguiente hipótesis:

Existe una relación entre la atención y la comprensión lectora en los estudiantes del quinto grado de la Escuela de Educación Básica Particular Montessori, 2023 – 2024.

Hipótesis Alternativa

Según (Espinoza, 2018) explica que la hipótesis alternativa solo puede formularse cuando hay necesidad de plantear otras explicaciones complementarias a la hipótesis original. Estas hipótesis generalmente ayudan a argumentar cuando la hipótesis que se ha puesto a prueba no tiene resultados concluyentes (Pág. 3)

Hipótesis alternativa (Ha del proyecto de investigación):

Ha: La atención se relacionan significativamente con la comprensión lectora en los estudiantes del quinto grado de la Escuela de Educación Básica Particular Montessori,

2023 – 2024.

Hipótesis nula

Según (Espinoza, 2018) define a la hipótesis nula como la negación de las relaciones supuestas entre las variables, expresadas en las hipótesis de investigación. Se utilizan en el procedimiento de refutación de las hipótesis y se basan en el test estadístico de la hipótesis nula y solamente en los estudios cuantitativos. (Pág. 3)

Hipótesis nula (H0 del proyecto de investigación):

H0: La atención no se relacionan significativamente con la comprensión lectora en los estudiantes del quinto grado de la Escuela de Educación Básica Particular Montessori, 2023 – 2024.

5. Metodología

En la metodología se expone la descripción de los aspectos metodológicos que se deben tener en cuenta para el desarrollo del proyecto de investigación de integración curricular. Cortés e Iglesias (2004), consideran que la metodología es la ciencia que nos enseña a dirigir determinado proceso de manera eficiente y eficaz para alcanzar los resultados deseados y tiene como objetivo darnos la estrategia a seguir en el proceso (p.8). Por lo tanto, se expone a continuación el proceso metodológico del presente proyecto de integración curricular.

5.1. Enfoque de investigación

El presente proyecto de investigación de integración curricular se enmarca en un enfoque cuantitativo, entendido desde diversos puntos de vista como el de (Morales, 2002) que nos explica al Enfoque o Abordaje, siendo este la estrategia y los métodos a utilizar y las implicaciones externas del asunto en estudio. Los enfoques están vinculados a los propósitos finales (intenciones no siempre expresadas), con los valores o creencias del sujeto creador, a decisiones del poder dominante, o a teorías (tácitas o explícitas) externos al problema. (pág. 3)

Para (Lopez, 2011) el enfoque cuantitativo consiste en el contraste de teorías ya existentes a partir de una serie de hipótesis surgidas de la misma, siendo necesario obtener una muestra, ya sea en forma aleatoria o discriminada, pero representativa de una población o fenómeno objeto de estudio.

Es por ello que, en el contexto del presente proyecto, las dos variables serán susceptibles de cuantificación, es decir, serán objeto de medición, lo que justifica su enfoque cuantitativo.

5.2. Tipo de investigación

5.2.1. Descriptivo.

Carlos Sabino define a la investigación descriptiva en su investigación (1992) como “el tipo de investigación que tiene como objetivo describir algunas características fundamentales de conjuntos homogéneos de fenómenos, utiliza criterios sistemáticos que permiten establecer la estructura o el comportamiento de los fenómenos en estudio, proporcionando información sistemática y comparable con la de otras fuentes “citado por (Guevara, 2020, pág. 166)

5.2.2. Correlacional.

Para (Mejia, 2019) “La investigación correlacional es un tipo de investigación no experimental en la que los investigadores miden dos variables y establecen una relación estadística entre las mismas (correlación), sin necesidad de incluir variables externas para llegar a conclusiones relevantes. (pág. 19)

Asimismo, la investigación correlacional según (Bernal, 2016), tiene como propósito mostrar o examinar la relación entre variables o resultados de variables o resultados de variables. Uno de los puntos importantes respecto a la investigación correlacional es examinar relaciones entre variables o sus resultados, pero en ningún momento explica que una sea la causa de la otra. (pág. 73)

5.2.3. Transversal.

La investigación transversal es un método no experimental para recoger y analizar datos en un momento determinado. Es muy usada en ciencias sociales, teniendo como sujeto a una comunidad humana determinada. (Montana, 2015, pág. 1)

Este tipo de investigación se asemeja a tomar una instantánea de un problema en un momento dado y puede adoptar enfoques tanto descriptivos como de correlación, dependiendo de la naturaleza del problema bajo estudio. Por consiguiente, el presente

proyecto se llevará a cabo con los estudiantes de quinto grado de la Escuela de Educación Básica Particular “Montessori”, durante el periodo académico octubre 2023- marzo 2024 en la Universidad Nacional de Loja.

5.3. Diseño de la investigación

5.3.1. No experimental:

Según: (Soriano, 2010) explica que la investigación no experimental se basa en categorías, conceptos, variables, sucesos, comunidades o contextos que se dan sin la intervención directa del investigador, es decir; sin que el investigador altere el objeto de investigación. En la investigación no experimental, se observan los fenómenos o acontecimientos tal y como se dan en su contexto natural, para después analizarlos.

De tal forma que, este proyecto de investigación adoptara un enfoque no experimental, ya que se emplearan instrumentos estandarizados para medir la atención y la comprensión lectora.

El diseño que se utilizará será no experimental, descriptivo correlacional, cuyo esquema es:

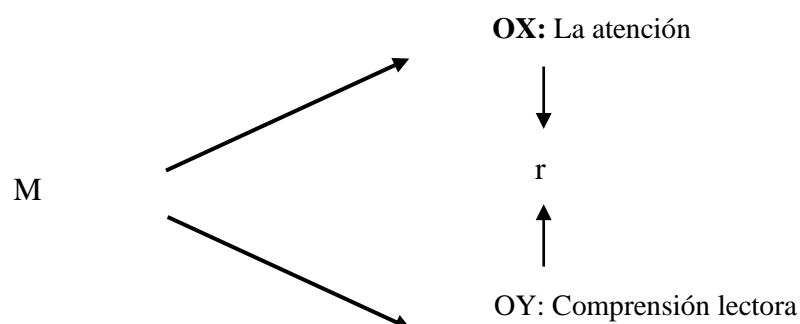

Donde:

M: Muestra de estudio (estudiantes de quinto grado de la Escuela de Educación Básica Particular “Montessori”)

OX: La atención

OY: Comprensión lectora

r: Relación

5.4.Método de investigación

Se define como método de investigación al conjunto de procedimientos ordenados que permiten orientar la agudeza de la mente para descubrir y explicar una verdad. Su utilidad consiste en que tienden al orden para convertir un tema en un problema de investigación.

De tal manera que el proyecto de integración curricular utilizará los siguientes métodos teóricos:

5.4.1. Método Científico.

Para (Rudio, 2002), el método científico es un proceso de elaboración consciente y organizado de los diferentes procedimientos que nos orientan para realizar una operación discursiva de nuestra mente. Por ello, las etapas del método científico se corresponden de manera general con las del proceso del pensamiento reflexivo, como son: 1) Advertencia, definición y comprensión de una dificultad, 2) Búsqueda de una solución provisional, 3) Comprobación experimentalmente de la solución adoptada, 4) Verificación de los resultados obtenidos, y 5) Diseño de un esquema mental en cuanto a situaciones futuras para las que la situación actual será pertinente. (pág.13)

Este método se empleará, al momento de la formulación de una pregunta de investigación, la revisión de la literatura, el diseño de la investigación y la selección de la muestra. Además, se recolectarán datos mediante instrumentos estandarizados y se realizará un análisis estadístico, de igual forma se interpretarán los resultados y se finalizará con las conclusiones y recomendaciones.

5.4.2. Método Deductivo.

Para (Aponte, 2017) El método deductivo, también conocido como razonamiento deductivo o deducción, es un tipo de razonamiento lógico que se caracteriza por inferir una conclusión a partir de una serie de premisas. En este proceso, la conclusión se desprende

necesariamente de las premisas, lo que significa que, si las premisas son verdaderas, la conclusión también debe ser verdadera. (pag.32)

Se utilizará al momento de consultar principios y teorías previamente establecidos en el campo de la atención y la comprensión lectora, con la finalidad de obtener información necesaria de definiciones, características y descripciones de las variables implicadas que van de lo particular y que aporten a la solución del problema.

5.4.3. Método Inductivo.

Según (Herdoíza, 2015) el método inductivo, también conocido como razonamiento inductivo o inducción, es un método de razonamiento que utiliza la observación y la experimentación para llegar a conclusiones generales a partir de premisas particulares o específicas. En otras palabras, parte de casos individuales para formular una ley o principio general. (pág. 31)

5.4.4. Método Analítico.

El método analítico es un procedimiento que se utiliza para descomponer un todo en sus partes constituyentes y analizarlas de forma individual. Este método se basa en la observación, la medición y la experimentación para comprender mejor el funcionamiento de un sistema o un objeto. (Herdoíza, 2015, pág. 32)

Se revisará a través de un análisis minucioso los fundamentos teóricos de las variables, con la finalidad de obtener una visión completa de su influencia en el fenómeno estudiado y hacer el respectivo paráfrasis o aportaciones personales.

5.4.5. Método Sintético.

Jimenez (2017), expresa que empleó este método para resumir la búsqueda bibliográfica, plantean que se utiliza el método para facilitar el análisis y la clasificación de las fuentes de información recopiladas en busca de la esencia de las ideas. (Jiménez A. R., 2017, pág. 186)

Este método se lo utilizara para la elaboración de las conclusiones y recomendaciones del presente proyecto de investigación.

5.4.6. Método Lógico hipotético.

Este método es un tipo de razonamiento típico de las ciencias fácticas, el cual sostiene leyes o hipótesis científicas que no provienen de la observación, es por ello que el método hipotético deductivo (2023) implica obtener conclusiones basadas en una o más premisas, las cuales se asumen como verdaderas. Mediante este método se parte de lo general (las premisas dadas por verdaderas) a lo particular (la realidad de un caso concreto).

En este método se realizará la formulación de suposiciones fundamentadas y su posterior verificación a través de la recolección y el análisis de datos. Los resultados de esta investigación permitirán evaluar la validez de las hipótesis y contribuirán a la generación de conclusiones respaldadas por evidencia científica sólida en relación a la atención y la comprensión lectora de los estudiantes de quinto año de la Escuela de Educación Básica Particular “Montessori”.

5.4.7. Método Estadístico.

Según Jiménez (2018) La estadística puede definirse como un método de razonamiento que permite interpretar datos cuyo carácter esencial es la variabilidad.

Se utilizará este método, ya que nos permite el procesamiento y análisis de datos, así como para la contratación de las hipótesis la estadística descriptiva e inferencial. Tales como: cuadros de resumen simple, gráficos de barras, cajas, medidas de tendencia, y medida de dispersión.

5.5.Población, muestra y muestreo

5.5.1. Población.

Para (Arias, 2012)define como “...población un conjunto finito o infinito de elementos con características comunes para las cuales serán extensivas las conclusiones de la

investigación...” (p.81).

Según (Castro, 2003): Población finita: cuando el número de elementos que la forman es finito, por ejemplo, el número de alumnos de un centro de enseñanza, o grupo clase.

Población infinita: cuando el número de elementos que la forman es infinito, o tan grande que pudiesen considerarse infinitos. Como por ejemplo si se realizase un estudio sobre los productos que hay en el mercado. Hay tantos y de tantas calidades que esta población podría considerarse infinita. (p.75).

Por lo tanto, la población de la presente investigación estará conformada por 28 estudiantes de 5to, 6to y 7mo grado de la Escuela de Educación Básica Particular “Montessori”.

Tabla 1 Población de estudio

Población de estudio

Niveles de educación general básica	Total, de estudiantes
Quinto año	12
Sexto año	11
Séptimo año	5
Total	28

*Nota: Información proporcionada por la directora de la Escuela de Educación Básica Particular “Montessori”
Elaborado por Dayanna Elizabeth Vasquez Sarmiento*

5.5.2. Muestra.

Para Parra (2003), la muestra se define como una parte (subconjunto) de la población, obtenida con el propósito de investigar propiedades que posee la población. Es decir, se pretende que dicho subconjunto represente a la población de lo cual se extrajo. (p.69)

La muestra será representada por toda la población de estudio que son los 12 estudiantes de quinto grado, de los cuales 7 son mujeres y 5 varones, cuyas edades fluctúan entre 9 y 10 años de edad.

Tabla 2 Muestra

Muestra de estudio estudiantes del Quinto año

Sexo	Muestra de estudiantes
Masculino	5
Femenino	7
Total	12

*Nota: Información proporcionada por la directora de la Escuela de Educación Básica Particular "Montessori"
Elaborado por Dayanna Elizabeth Vasquez Sarmiento*

5.5.3. Muestreo.

En el caso de (Palella & Martins, 2008), definen la muestra como: "...una parte o el subconjunto de la población dentro de la cual deben poseer características reproducen de la manera más exacta posible" (p.93).

Del mismo modo, (Arias, 2012), define el muestreo no probabilístico accidental "es un procedimiento que permite elegir arbitrariamente los elementos sin un juicio o criterio preestablecido". (pag.23)

De igual forma, el muestreo de **tipo intencional**, según Arias (2006, p. 85), el cual define que el muestreo intencional "en este caso los elementos son escogidos con base en criterios o juicios preestablecidos por el investigador".

En el proyecto de integración curricular se utilizará un muestreo de tipo intencional considerando a los estudiantes de quinto grado, esta estrategia permitirá obtener datos significativos relacionados con la atención y la comprensión lectora de este grupo particular de estudiantes.

5.5.4. Escenario.

El presente proyecto de investigación se realizará en la Escuela de Educación Básica Particular "Montessori", institución ubicada en el cantón Loja, parroquia San Sebastián, en

la Pradera calles Ciprés y Acacias. La presente escuela cuenta con 20 profesores y 116 estudiantes. Su código AMIE es 11H02043 y actualmente se encuentra a cargo de la directora Ing. Gabriela Mora Costa

Figura 2. Escuela de Educación Básica Particular Montessori, *escenario donde se realizó la investigación.*



Nota: Tomado de Google Maps

<https://maps.app.goo.gl/uFdiai2WyrJfvviV8>

5.6. Técnicas e instrumentos para la recolección de datos

Según Chávez (2001), los instrumentos de investigación son los medios que utiliza el investigador para medir el comportamiento o atributos de las variables. Entre estos se pueden mencionar: Los cuestionarios, entrevistas, entre otros. (p. 70).

En el proyecto de investigación es necesario la obtención de datos e información útil para alcanzar con los objetivos planteados, es por ello que se deben de emplear técnicas e instrumentos que faciliten la medición de datos a obtener. Sin embargo, por tratarse de una investigación cuantitativa no se utilizarán técnicas de recolección de datos, debido a que la cuantificación de las variables de la atención y la comprensión lectora se evaluará mediante

instrumentos estandarizados.

A continuación, se detallarán de manera específica los instrumentos que se utilizarán en la presente investigación:

5.6.1. Instrumento para evaluar la atención.

Test Toulouse – Piéron

El Test de Toulouse-Piéron, es una prueba de E. Toulouse y H. Piéron, cuya procedencia es de TEA Ediciones (1978, 2004,2013). Mediante la adaptación española de: M. Yela y Departamento de I+D+i de TEA Ediciones. Es una prueba perceptiva y de atención, la aplicación de esta prueba es individual y colectiva. La finalidad de esta prueba es evaluar las aptitudes perceptivas y de atención en individuos de 9 años en adelante. El ejemplar del test es una página que contiene 1,600 cuadraditos (40 filas de 40 elementos) de los cuales solo la cuarta parte 10 en cada fila son iguales a uno de los modelos presentados al principio de la página, con un guion adosado perpendicularmente a uno de sus lados. La tarea del sujeto consiste en señalar durante 10 minutos aquellos cuadraditos que tienen el guion en la misma posición que uno de los dos modelos. Este instrumento tiene la ventaja de que puede ser aplicado a sujetos de cualquier nivel cultural, incluso analfabetos ya que su contenido no es verbal. El test de Toulouse-Piéron establece la atención en tres niveles:

Test de Toulouse-Piéron establece la atención en tres niveles:

- **Normal:** Tiene la capacidad para encontrar rápidamente estímulos de manera eficaz y la habilidad para diferenciarlos.
- **Media:** Tiene la habilidad para percibir rápida y correctamente semejanzas y diferencias de estímulos ordenados, asociados a la concentración en la actividad realizada.
- **Déficit:** Tiene dificultad en la actitud perceptiva y falta de perseverancia para concentrar la atención en un solo tema o actividad durante un tiempo

prolongado

Validez

Según los Standards for Educational and Psychological Testing (AERA, 1999, p. 5): «En el desarrollo del concepto de validez ya no se habla de diferentes tipos de validez, sino que más bien se analizan diferentes evidencias sobre la validez, todas ellas encaminadas a proporcionar una información relevante para conseguir una interpretación específica de las puntuaciones del test». Esta afirmación da un giro al concepto más tradicional de validez enfocada en la prueba. De esta forma, en sentido estricto, no es adecuado hablar de distintos tipos de validez sino de diferentes vías que aportan evidencias sobre la interpretación de las puntuaciones de un test.

Esto supone, por un lado, incluir al usuario de la prueba dentro de la esfera de la responsabilidad de su uso. Así, la validez de un instrumento vendrá determinada por la adecuación de las inferencias que el usuario realice. Por otro lado, realza el hecho de considerar la validez como un asunto de grado y no como un concepto de todo o nada.

No obstante, en aras de facilitar el uso y la comprensión por parte de los profesionales, se utilizarán términos más habituales y clásicos como el de validez convergente-divergente.

En el estudio de la validez convergente-divergente se utilizaron los datos de tres muestras (A a C) a las que se aplicó el TP-R junto con las pruebas d2 (reducido), Claves y Cambios. A continuación, se proporciona una breve descripción de cada una de ellas:

- d2 (reducido), Test de Atención d2 (Brickenkamp, 2004). Es un test de tiempo limitado que evalúa la atención selectiva mediante una tarea de cancelación. Mide la velocidad de procesamiento, el seguimiento de instrucciones y la bondad de la ejecución en una tarea de discriminación de estímulos visuales similares.
- CLAVES, Aptitud de Tipo Superior (Seisdedos, 2004). Evalúa la capacidad

intelectual general de tipo inductivo y deductivo. Incluye tareas de razonamiento, atención y concentración y memoria de trabajo.

- CAMBIOS, Test de Flexibilidad Cognitiva (Seisdedos, 2004). Mide los procesos lógicos necesarios para atender a diversas informaciones presentadas de manera verbal y gráfica que exigen una elevada capacidad de concentración. Esta prueba pretende evaluar la capacidad de concentración y la flexibilidad cognitiva.

Como era esperable, la correlación más alta se ha encontrado con la prueba de atención d2. Esta prueba de cancelación, al igual que el TP-R, proporciona información sobre la velocidad y precisión perceptivas, así como sobre la atención selectiva, la resistencia a la fatiga y la concentración. Por otra parte, se observa una correlación moderada con las pruebas cambios y claves que, a pesar de medir también componentes atencionales, están dirigidas principalmente a evaluar la flexibilidad cognitiva y la capacidad intelectual. Los resultados pueden considerarse satisfactorios y respaldan la capacidad del TP-R para informar de aspectos relacionados con la atención y la capacidad perceptiva.

Confiabilidad

La fiabilidad de un test se refiere a la precisión, consistencia y estabilidad de las puntuaciones en diferentes situaciones (Anastasi y Urbina, 1997). La teoría clásica de los test considera que la puntuación obtenida por un individuo en un test es una aproximación hipotética de su puntuación verdadera, o lo que es lo mismo, la puntuación que el evaluado obtendría si el test fuese totalmente fiable. Por lo tanto, el concepto de fiabilidad se refiere a la precisión con la que un test sitúa a una persona en el continuo de un determinado rasgo o conducta y diferencia a unos individuos de otros.

En los estudios realizados con el Toulouse-Piéron-Revisado se estudió la fiabilidad entendida como consistencia interna, la cual indica en qué grado los ítems de una escala

miden consistentemente una variable. El coeficiente de fiabilidad fue calculado mediante el método de las dos mitades, aplicando posteriormente la fórmula de corrección de Spearman-Brown para test de longitud doble. El coeficiente alcanzó un valor de 0,95 para el total de la muestra.

Como indican Abad et al. (2011), cada vez se considera más correcto hablar de la fiabilidad de las puntuaciones en lugar de la fiabilidad de un test (Fan y Yin, 2003; Thompson y Vacha-Haase, 2000), lo que tiene implicaciones de cara al establecimiento de los errores típicos de medida y de los intervalos de confianza. Por este motivo, se ha decidido calcular también los coeficientes de fiabilidad de los dos índices del Toulouse-Piéron Revisado.

5.6.2. Instrumento para la comprensión lectora

Se aplicó la Prueba de complejidad lingüística progresiva CLP (Condemarín, Alliende y Milicic, 1996) adaptado por Delgado, Ecurra, Atalaya, Álvarez, Pequeña, Santivañez y Guevara (2004).

Descripción de instrumentos:

El instrumento lo conforma un conjunto de lecturas que abarca del primer al octavo nivel, desde el punto de vista lingüístico y que corresponden a los ocho niveles escolares en los que está compuesta la educación primaria en Chile. Hemos seleccionado, para nuestro estudio el nivel 5, forma A, correspondiente a nuestra muestra seleccionada.

Se denomina Test CLP de formas paralelas porque está conformada por 8 cuadernillos de la forma A y B con respecto a las normas en percentiles las pruebas contienen las tablas totales para cada una de las dos formas de los ocho niveles de lectura. Los puntajes obtenidos en cada sub test se suman para tener el puntaje bruto. Las normas en percentiles, es el puntaje más relevante de la prueba, nos permitirán situar el dominio de la comprensión lectora de un sujeto en relación al grupo de estandarización, después de haber dividido la distribución en cien partes iguales, es decir, reconocemos si está sobre o bajo de lo promedio para el nivel

que se espera.

La prueba de quinto grado está constituida por cuatro subtests. Con un puntaje máximo global de 20 puntos, otorgando 1 punto por cada acierto y cero por cada error.

El primer sub test, se califica con un máximo de 4 puntos., el dominio de esta área implica la capacidad de leer el texto para luego reconocer las afirmaciones particulares y globales que contiene, siendo un texto de carácter descriptivo.

El segundo sub test, tiene 6 ítems y se califica con un máximo de 6 puntos.

El tercer Sub test, tiene 3 ítems y se califica con un máximo de 3 puntos.

El cuarto Sub test, tiene 7 ítems y se califica con un máximo de 7 puntos.

Al finalizar el examen se realiza una sumatoria por cada sub tests y se obtiene como puntaje máximo 20 puntos, el puntaje bruto de 40 convierte en percentiles lo cual nos indicará si está sobre o debajo del nivel.

Nivel	Forma	Sub test	Nº items
V	A	1. Los animales y los terremotos.	4
		2. Un piloto.(parte 1)	6
		3. Un piloto (parte 2)	3
		4. Robinson y Viernes	7
			20

La prueba puede ser aplicada de manera individual o colectiva, hay que tener en cuenta que al aplicarla de manera colectiva se debe esperar que la mayoría de los alumnos hayan terminado para brindar la siguiente indicación.

Los relatos son cada vez más extensos y complejos, es por ello, que se le denomina complejidad lingüística progresiva.

Los autores de la versión original señalan que para construir los textos se utilizaron como base oraciones enunciativas, se consideró la oración como la unidad mínima de los

textos y como factor decisivo para la progresión de la complejidad, los estratos léxicos y morfosintácticos de las mismas se consideraron como elementos complementarios de la complejidad (Alliende, 2000).

Validez y confiabilidad de instrumentos:

Este instrumento fue estandarizado en Chile y su nivel de confiabilidad para la forma A de 0,971 y para la forma B de 0,900; lo que se considera bastante aceptable; en cuanto al nivel de validez del instrumento, se realizó un estudio de validez de tipo predictivo, comparando los puntajes de la prueba con las notas de la asignatura de castellano obtenido por los alumnos durante el primer semestre del grado en que fueron aplicadas. La fórmula utilizada fue la de producto momento de Pearson y se encontró un Coeficiente de Validez para la Forma A de 0,330 y para la Forma B de 0,326. (Giraldo, 2012)

En Perú – Lima, se realizó un estudio con 780 participantes del 4º al 6º grado. 41 “Los análisis correspondientes, para el nivel 5, a la obtención del índice del ajuste normalizado Delta 1 (NFI Delta 1) arrojó un valor igual a .995, el índice comparativo de ajuste (CFI) fue de 1000 y la media de cuadrados del error de aproximación (RMSEA) fue de .000. Estos hallazgos corroboran el modelo propuesto de 1 factor como válido, con lo cual se concluye que la prueba de Comprensión Lectora de Complejidad Lingüística Progresiva – Forma A para 5. °

5.7.Procedimientos

En la investigación se desarrollará los siguientes procedimientos:

Primera fase

Se realizará una planificación para dar cumplimiento a los aspectos del proyecto de investigación. En la presente fase se revisará la documentación que se utilizó en el marco conceptual del proyecto para definir conceptualizaciones principales.

Segunda fase

Está enfocada en la recolección de datos a través de los instrumentos, donde se obtendrán registros de los resultados de los test, los cuales serán sometidas a un proceso de análisis, interpretación y reflexión para ser conceptualizadas y categorizadas.

Administración de los instrumentos

1. Tiempo

El tiempo de prueba del Test Toulouse – Pieron será aproximadamente 20 minutos; aunque hay un tiempo de 10 min para la ejecución del test.

La prueba de comprensión lectora de “Complejidad Lingüística Progresiva”- CLP no requiere de un tiempo determinado.

2. Actividad previa a la aplicación

Antes de la aplicación de los instrumentos es necesario crear un ambiente de empatía con los estudiantes, comentando las actividades que se van a realizar posteriormente.

Luego se procede a explicar cómo se va a aplicar el instrumento y en que consiste el mismo.

3. Organización del espacio – ambiente

Se deberá visualizar el ambiente donde se realizará la evaluación, con la finalidad de que no exista ningún estímulo que distraiga la atención del estudiante. Además, se tiene que verificar que todos cuenten con los materiales necesarios para la aplicación del instrumento.

Tercera fase

Para finalizar se realizará un análisis e interpretación de los resultados. Esta se realizará a través de las correlaciones que existen entre las variables de estudio. Para ello se debe realizar una revisión de libros, internet y otros documentos relacionados al proyecto de investigación “La atención y la comprensión lectora de los estudiantes de quinto grado de la Escuela de Educación Básica Particular “Montessori”, 2023 – 2024.”

5.8. Procesamiento y análisis de la información

La información obtenida mediante los instrumentos de investigación, Test Toulouse - Pieron y la Prueba de comprensión lectora de “Complejidad Lingüística Progresiva”- CLP permitirán evaluar la atención y la comprensión lectora, para ello se seguirán los siguientes pasos:

- a) Se realizará la depuración de la información.
- b) Se tabulará los datos, donde los resultados se visualicen en gráficos y tablas estadísticas.
- c) Se interpretarán los resultados con apoyo del marco teórico.
- d) Se comprobará la hipótesis.
- e) Finalmente se realizarán las conclusiones y recomendaciones.

5.9. Técnicas de procesamiento y análisis de datos

a) Procesamiento de datos.

Se realizará la interpretación de los datos recogidos durante las etapas. Primeramente, se aplicará estadística descriptiva, calculando las medidas de tendencia central, como la media, mediana y moda, para cada variable de interés. Además, se empleará estadística inferencial mediante la prueba de hipótesis de diferencias de medias utilizando la distribución normal.

b) Presentación de datos.

Los datos se presentarán de manera organizada para facilitar su lectura y análisis. Se construirán cuadros estadísticos bidimensionales que mostrarán la relación entre las dos variables de estudio. Asimismo, se utilizarán gráficos de columnas y barras para representar las puntuaciones y sus frecuencias correspondientes.

c) Informe final (para el trabajo de integración curricular).

La redacción del informe se realizará siguiendo las pautas establecidas en el

reglamento de la Universidad Nacional de Loja. El informe incluirá secciones como resumen, introducción, marco teórico, metodología (incluyendo las técnicas utilizadas y el trabajo de campo), resultados, discusión, conclusiones y recomendaciones propuestas. Se utilizarán sistemas computarizados, como Word y Excel, para la redacción y generación de gráficos.

5.10. Consideraciones éticas

Es crucial cumplir con la normativa ética establecida por la universidad y cualquier otra entidad reguladora relevante, esto incluye seguir los principios éticos fundamentales, como la honestidad, la confidencialidad y el respeto por la dignidad de los participantes.

Además, se debe considerar la protección de la privacidad y la confidencialidad de los datos recopilados, los datos deben almacenarse y analizarse de manera segura, y se deben tomar medidas para garantizar que la identidad de los participantes se mantenga en el anonimato en los informes y resultados de la investigación.

En última instancia, el proyecto de investigación debe tener como objetivo principal contribuir al conocimiento y beneficiar a la comunidad académica y la sociedad en general, por ello se debe buscar el bienestar y el desarrollo de los estudiantes y la mejora de los procesos educativos.

El cumplimiento de estas consideraciones éticas es esencial para garantizar la integridad y la validez de la investigación y para mantener la reputación y el prestigio de la institución, para ello se evidencia el permiso de autorización para el desarrollo de la investigación y el consentimiento informado para los representantes de los estudiantes.

(Anexo 6)

6. Resultados

6.1.Descripción de la variable

6.1.1. La atención

Objetivo 1

Identificar los niveles de atención de los estudiantes de quinto grado, mediante el test Toulouse – Píeron.

Tabla 3 Resultados de la atención

Niveles de la atención

Rango Atención					
		Frecuencia	Porcentaje	Porcentaje válido	Porcentaje acumulado
Válido	Bajo	5	41.7	41.7	41.7
	Medio	3	25.0	25.0	66.7
	Alto	4	33.3	33.3	100.0
	Total	12	100.0	100.0	

Nota: Test Test Toulouse – Piéron aplicado a estudiantes de quinto año de Educación General Básica de la Escuela Particular Montessori

Fuente: Elaborado por Dayanna Elizabeth Vasquez Sarmiento.



Figura. Porcentaje de los niveles de atención

Interpretación

Mediante la figura estadística presentada se puede observar que del 100% de estudiantes una vez realizada la aplicación del test de Toulouse el 41,67% se encuentran en un nivel bajo en cuanto refiere a atención, el 25% se encuentran en un nivel medio y finalmente el 33.33% se encuentran en un nivel alto en este proceso cognitivo básico.

6.1.2. Compresión lectora

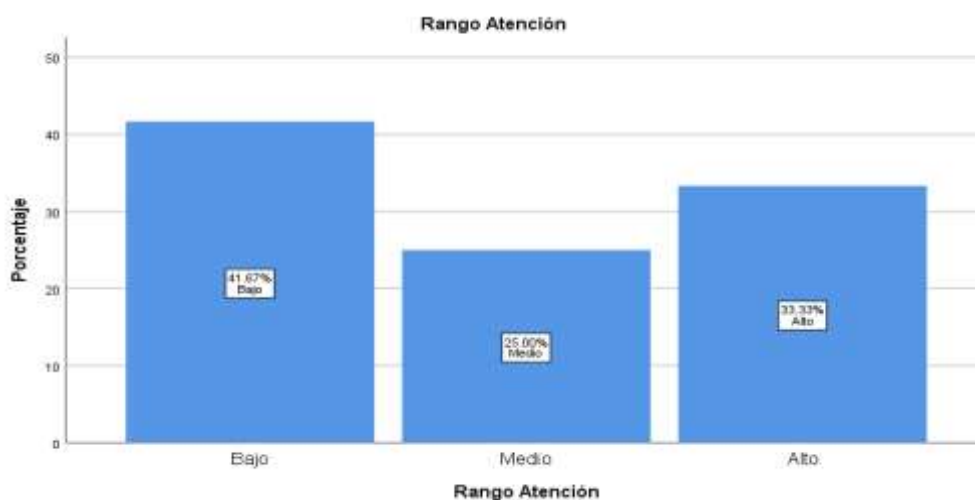
Objetivo 2

Determinar la capacidad de comprensión lectora que presentan los estudiantes de quinto grado, mediante la Prueba de comprensión lectora de “Complejidad Lingüística Progresiva”- CLP

Tabla 4 Resultados de la comprensión lectura

Resultados de la comprensión lectura según la prueba Complejidad Lingüística Progresiva”- CLP

Rango Compresión Lectora					
		Frecuencia	Porcentaje	Porcentaje válido	Porcentaje acumulado
Válido	Bajo	8	66.7	66.7	66.7
	Alto	4	33.3	33.3	100.0
	Total	12	100.0	100.0	

Nota: Prueba de comprensión lectora de “Complejidad Lingüística Progresiva”- CLP aplicado a estudiantes de quinto año de Educación General Básica de la Escuela Particular Montessori

Fuente: Elaborado por Dayanna Elizabeth Vasquez Sarmiento.

Figura 3 Porcentaje de resultados de comprensión lectora

Porcentaje de resultados de comprensión lectora mediante la prueba Complejidad Lingüística Progresiva”- CLP

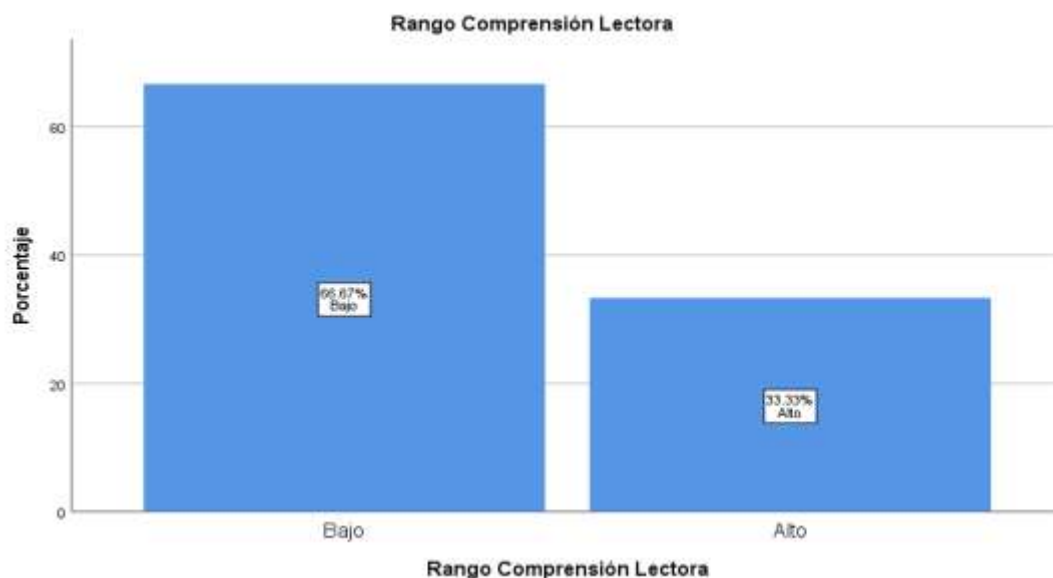

Nota. figura

Interpretación

Una vez realizada la aplicación de la prueba de complejidad lingüística progresiva arrojaron los siguientes resultados del total de estudiantes el 66.67% se encuentran en un nivel bajo, mientras que el 33.33% de estudiantes se encuentran en un nivel alto, mediante esta figura se pudo determinar que en cuestión de comprensión lectora los estudiantes se encuentran muy por debajo del nivel requerido para la edad que poseen.

6.1.3. Descripción de Correlación entre Atención y Comprensión lectora

Objetivo 3

Establecer la correlación entre la atención y la comprensión lectora mediante el análisis estadístico de los resultados.

Tabla 5 Resultados de la correlación

Resultados de la correlación entre Rango Atención y Rango Comprensión Lectora

Tabla cruzada Rango Atención*Rango Comprensión Lectora					
		Rango Comprensión Lectora		Total	
		Bajo	Alto		
Rango Atención	Bajo	Recuento	5	0	5
	% dentro de Rango Atención	100.0%	0.0%	100.0%	

	Medio	Recuento	3	0	3
		% dentro de Rango Atención	100.0%	0.0%	100.0%
	Alto	Recuento	0	4	4
		% dentro de Rango Atención	0.0%	100.0%	100.0%
Total	Recuento	8	4	12	
	% dentro de Rango Atención	66.7%	33.3%	100.0%	

Nota: Resultado de los datos procesados en el IBM SPSS aplicado a estudiantes de quinto año de Educación General Básica de la Escuela Particular Montessori

Fuente: Elaborado por Dayanna Elizabeth Vasquez Sarmiento.

Tabla 6 Correlación medidas simétricas

Correlación medidas simétricas

Medidas simétricas					
		Valor	Error estándar asintótico ^a	T aproximada ^b	Significación aproximada
Ordinal por ordinal	Tau-b de Kendall	.825	.084	4.899	.000
N de casos válidos		12			
a. No se presupone la hipótesis nula.					
b. Utilización del error estándar asintótico que presupone la hipótesis nula.					

Nota: Resultado de los datos procesados en el IBM SPSS aplicado a estudiantes de quinto año de Educación General Básica de la Escuela Particular Montessori

Fuente: Elaborado por Dayanna Elizabeth Vasquez Sarmiento.

Interpretación

La tabla muestra la correlación entre la atención y comprensión lectora alcanzando un valor del Tau-b de Kendall de .825 que de acuerdo al Coeficiente de relación de Pearson lo ubica en un rango de +0.76 a +0.90 señalando que existe una correlación positiva muy fuerte.

Figura 4 correlación entre Rango Atención y Rango Comprensión

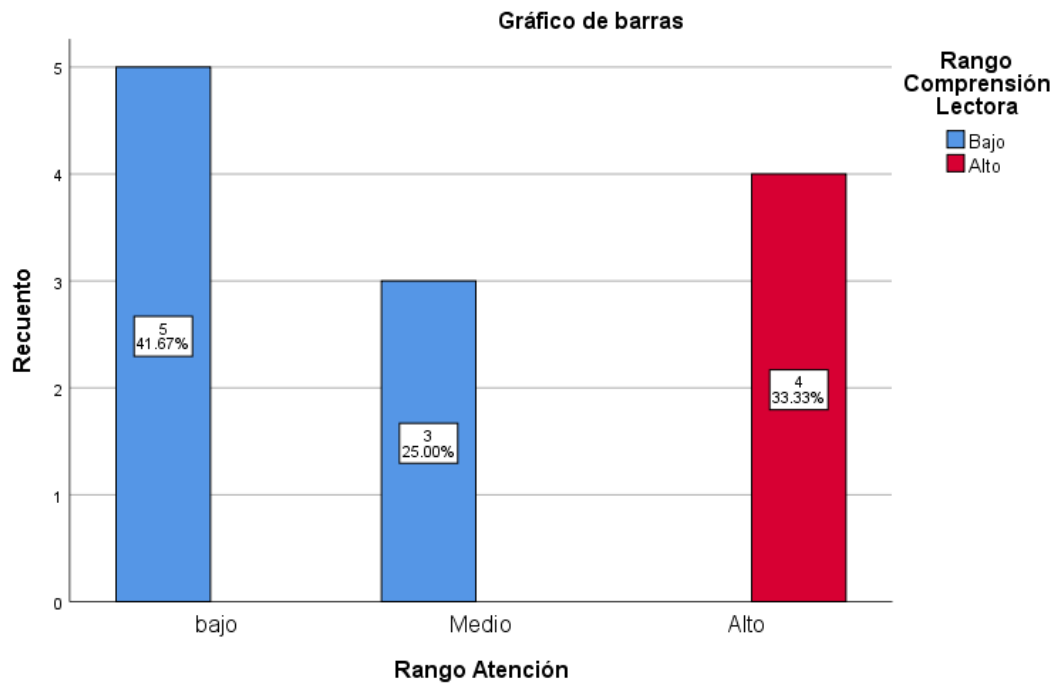

Nota. figura

Contratación de hipótesis

Ha: La atención se relacionan significativamente con la comprensión lectora en los estudiantes del quinto grado de la Escuela de Educación Básica Particular Montessori, 2023 – 2024.

7. Discusión

Después de procesar los datos y obtener los resultados se analizó e interpreto los resultados que permitió constatar la información con otras investigaciones y a su vez tener un respaldo científico que abale nuestra investigación

En relación a presente investigación titulada “La atención y la comprensión lectora de los estudiantes de quinto grado de la Escuela de Educación Básica Particular “Montessori”, 2023 – 2024.”se planteó identificar los niveles de atención de los estudiantes de quinto grado, mediante el test Toulouse – Pieron. y Determinar la capacidad de comprensión lectora mediante la Prueba de comprensión lectora de “Complejidad Lingüística Progresiva”- CLP. Los resultados obtenidos revelaron que una vez realizada la aplicación del test de Toulouse el 41,67% se encuentran en un nivel bajo en cuanto refiere a atención, en cuanto el 25% se encuentran en un nivel medio y finalmente el 33.33% se encuentran en un nivel alto en este proceso cognitivo básico. Estos resultados indican que la mayoría de estudiantes se encuentran en un nivel bajo de atención lo cual demuestra que los estudiantes son incapaces de mantener la atención durante largos periodos de tiempo lo cual dificulta la realización de tareas, la atención en clases, entre otros.

En relación a los resultados obtenidos encontramos un trabajo investigativo denominado “Técnicas lúdicas para potenciar la atención dentro del proceso de enseñanza-aprendizaje en los niños del tercer año de educación básica de la unidad educativa “mons. Juan María Riofrío” periodo 2018-2019” en la cual la investigadora aplicando el test Toulouse – Pieron a los 33 estudiantes que realizo, se pudo determinar que el 49% presentan déficit de atención de acuerdo a los criterios de la prueba utilizada, mientras que el 36% mantienen una buena calidad de la atención y el 15% se encuentra con atención disminuida, evidenciando de cierta manera que la mayoría de estudiantes del paralelo se encuentra con la dificultad de falta de atención, dentro del proceso de aprendizaje (CANO, 2020)

Los resultados sugieren que es de suma importancia trabajar la atención ya que los estudiantes no tienen la capacidad de seleccionar y concentrarse en los estímulos relevantes para procesarlos y responder en consecuencia a lo cual se hace necesario hacer un abordaje pedagógico para estimular correctamente esta habilidad.

Continuando con el análisis de la segunda variable de la prueba de complejidad lingüística progresiva arrojaron los siguientes resultados del total de estudiantes el 66.67% se encuentran en un nivel bajo, mientras que el 33.33% de estudiantes se encuentran en un nivel alto, mediante esta figura se pudo determinar que en cuestión de comprensión lectora los estudiantes se encuentran muy por debajo del nivel requerido para la edad que poseen.

Así mismo haciendo contraste con los resultados obtenidos encontramos una investigación denominada Comprensión y velocidad lectora en estudiantes de quinto grado de primaria de una institución educativa estatal del distrito de Lurigancho – Chosica se calculó las frecuencias y porcentajes de los puntajes totales en la Prueba de Comprensión Lectora de Complejidad Lingüística Progresiva – Forma A (CLP 5 - A) de los estudiantes de quinto grado de primaria donde se puede observar que: 35 estudiantes (46.6 %) alcanzaron las puntuaciones por debajo de la media, 6 estudiantes (8.1 %) obtuvieron puntuaciones similares a la media, mientras que 34 estudiantes (45.3 %) lograron puntuaciones por encima de la media. (Avelino, 2021)

Tomando en cuenta las investigaciones mencionadas podemos entender que los estudiantes mantienen bajos niveles en comprensión lectora lo cual se puede deber a factores que inciden negativamente en la comprensión lectora como ser la falta o nivel deficiente de lectura, la pobreza de vocabulario y otros. Los mismos derivan de factores internos y de factores externos que se desprenden del contexto familiar, escolar y social que rodean a la persona. El escaso nivel de comprensión lectora tiene como uno de sus resultados a los altos

niveles de fracaso escolar e incluso podría derivar en el abandono escolar.

Finalmente, en respuesta al tercer objetivo cuya finalidad es establecer una correlación entre las dos variables encontramos que alcanza un valor del Tau-b de Kendall de .825 de acuerdo al Coeficiente de relación de Pearson lo ubica en un rango de +0.76 a +0.90 señalando que existe una correlación positiva muy fuerte.

Para que los estudiantes puedan desarrollar su capacidad de atención, desde edades tempranas también deben desarrollar las habilidades básicas como el oler, tocar, escuchar, gustar y percibir, prestar atención y memorizar, así como desarrollar los procesos cognitivos superiores que conforman el pensar y hablar, los cuales resultan relevantes para procesar cualquier información. De igual modo, la atención tiene incidencia en la comprensión lectora debido a que un estudiante que tenga desarrollada la habilidad de atender, pondrá énfasis en lo que lea y mayor será, entonces, su capacidad de comprender.

A su vez en respuesta a lo anteriormente mencionado se desarrolló una estrategia psicopedagógica con las características de las variables de investigación: la comprensión lectora y la atención. Además, se fundamentó teóricamente ambas variables. De la misma forma, la propuesta de intervención ha seguido un proceso guiado al aprendizaje activo, de manera intencional y que será autorregulado por quién de su aplicación. Fundamentalmente, se planificó la propuesta de intervención, y se consideraron los referentes teóricos sobre los diferentes procesos intervinientes en la comprensión lectora con la finalidad de que la misma tenga sustento científico, también se identificó un objetivo general y objetivos específicos para cada sesión de la propuesta. También, se desarrolló un proceso de selección de actividades pedagógicas guiadas al reforzamiento de los procesos anteriormente mencionados, cabe recalcar que se tomó en cuenta los tiempos a utilizar en cada sesión por cada actividad.

Es importante mencionar que, dada la escasez de investigaciones que relacionen las variables objeto de estudio, la presente investigación adquiere un carácter significativo en el

apoyo a la comunidad científica dentro de este campo.

8. Conclusiones

Finalmente se puede concluir que

1. Se logró identificar los niveles de atención de los estudiantes de quinto grado, mediante el test Toulouse – Pieron. revelando que una vez realizada la aplicación del test el 41,67% se encuentran en un nivel bajo en cuanto refiere a atención, el 25% se encuentran en un nivel medio y finalmente el 33.33% se encuentran en un nivel alto en este proceso cognitivo básico
2. Se determinó la capacidad de comprensión lectora que presentan los estudiantes, mediante la Prueba de comprensión lectora de “Complejidad Lingüística Progresiva”- CLP siendo el 66.67% de los estudiantes en un nivel bajo y el 33.33% de estudiantes se encuentran en un nivel alto.
3. Se estableció la correlación entre las dos variables encontrando un valor del Tau-b de Kendall de .825 de acuerdo al Coeficiente de relación de Pearson lo ubica en un rango de +0.76 a +0.90 señalando que existe una correlación positiva muy fuerte, por lo cual estos resultados señalan que la atención juega un papel importante en la estimulación de la comprensión lectora de los estudiantes.
4. Finalmente se diseñó una propuesta de intervención psicopedagógica basada en actividades didácticas para mejorar el nivel de atención y comprensión lectora.

9. Recomendaciones

En conformidad a las conclusiones expuestas, se establecen las siguientes recomendaciones:

1. Se recomienda a las autoridades de la Escuela de Educación Básica Particular “Montessori” realizar capacitaciones a los docentes con la finalidad de que

puedan trabajar la atención y la comprensión lectora para mejorar el aprendizaje de los alumnos.

2. Se sugiere a los docentes de educación general básica media, realizar actividades didácticas que ayuden a los estudiantes a solventar las dificultades en la atención y comprensión lectora.
3. Se recomienda al departamento de consejería estudiantil (DECE) que juntamente a los docentes realicen refuerzos psicopedagógicos a los estudiantes de la institución en la materia de lengua y literatura, área de lectura, con la finalidad de generar aprendizajes significativos.

10. Referencias Bibliográficas

- Alarcón, E. C. (2016). *Fundación Universitaria Los Libertadores*. Obtenido de Potenciar la atención y concentración de los estudiantes de grado 2° de la escuela Isabel de castilla a través de actividades artísticas y lúdico-pedagógicas:
<https://repository.libertadores.edu.co/bitstream/handle/11371/11112/Guzm%C3%A1nGrijalvaMartaLucia.pdf?sequence=2>
- Alonso. (2005). Obtenido de
<https://repositorio.uca.edu.ar/bitstream/123456789/12342/1/compreesion-lectora-incidencia-rendimiento.pdf>
- Álvarez, M. S. (2011). *UNIVERSIDAD TECNOLÒGICA EQUINOCCIAL*. Obtenido de VENTAJAS Y DESVENTAJAS EN LA ATENCIÒN ESCOLAR VENTAJAS Y DESVENTAJAS EN LA ATENCIÒN ESCOLAR PSICOLOGÍA CONSTRUCTIVISTA:
https://repositorio.ute.edu.ec/bitstream/123456789/12167/1/43973_1.pdf
- Aponte, R. (2017). Obtenido de <https://repositorio.ucv.edu.pe/handle/20.500.12692/8381>
- Arana, & Garcia. (2022). Obtenido de
<https://dialnet.unirioja.es/descarga/articulo/8510616.pdf>
- Arias. (2012). Obtenido de
<https://investigacionmetodologicaderojas.blogspot.com/2017/09/poblacion-y-muestra.html>
- Arias. (2021). *GUÍA PARA ELABORAR LA OPERACIONALIZACIÓN DE VARIABLES*. Obtenido de
[https://www.espacioimasd.unach.mx/index.php/Inicio/article/download/274/974?inlin#:~:text=Seg%C3%BAn%20Arias%20\(2020\)%2C%20%E2%80%9C,la%20hip%C3%B3tesis%20general%E2%80%9D%20\(p](https://www.espacioimasd.unach.mx/index.php/Inicio/article/download/274/974?inlin#:~:text=Seg%C3%BAn%20Arias%20(2020)%2C%20%E2%80%9C,la%20hip%C3%B3tesis%20general%E2%80%9D%20(p)

- Avelino, Y. I. (2021). *Repositorio Universidad Ricardo Palma*. Obtenido de Comprensión y velocidad lectora en estudiantes de quinto grado de primaria de una institución educativa estatal del distrito de Lurigancho – Chosica:
https://repositorio.urp.edu.pe/bitstream/handle/20.500.14138/4288/M-PSIC-T030_10170118_M%20%20%20ISLA%20AVELINO%20PAOLA%20YESENIA.pdf?sequence=1&isAllowed=y
- Bernal. (2016). Obtenido de https://cliic.org/2020/Taller-Normas-APA-2020/libro-elaborar-tesis-tipo-correlacional-octubre-19_c.pdf
- Bitbrain. (2018). *RASGOS DE PERSONALIDAD Y TIPOS DE ATENCIÓN EN ESTUDIANTES A CHOFERES PROFESIONALES*. Obtenido de <http://dspace.unach.edu.ec/bitstream/51000/7170/1/TESIS%20personalidad%20y%20%20atenci%c3%b3n%20%20Ginato%20Veloz-PSC.pdf>
- CANO, K. E. (2020). *Repositorio Universidad Nacional de Loja*. Obtenido de TÉCNICAS LÚDICAS PARA POTENCIAR LA ATENCIÓN DENTRO DEL PROCESO DE ENSEÑANZA-APRENDIZAJE EN LOS NIÑOS DEL TERCER AÑO DE EDUCACIÓN BÁSICA DE LA UNIDAD EDUCATIVA “MONS JUAN MARÍA RIOFRÍO” PERIODO 2018-2019.:
<https://dspace.unl.edu.ec/jspui/bitstream/123456789/23089/1/KARLA%20ESTEFANY%20GUAMAN%20CANO.pdf>
- Cardenas, & Guevara. (2013). Obtenido de <https://revistainnovaeducacion.com/index.php/rie/article/view/35/66>
- CASQUETE, J. (2017). *Análisis de la atención dispersa en el aprendizaje de los niños y niñas del 2do Año de Educación General Básica del CentroEducativo “Daniel Comboni” del Cantón Esmeraldas*. Obtenido de

<https://repositorio.pucese.edu.ec/bitstream/123456789/1433/1/CASQUETE%20TAMAYO%20JEXENIA.pdf>

Castro. (2003). Obtenido de

<https://investigacionmetodologicaderojas.blogspot.com/2017/09/poblacion-y-muestra.html>

Cornejo, K. C. (2012). *EDUCACION INFANTIL*. Obtenido de TEORIAS DE LA

COMPRESIÓN LECTORA: <https://kathy-educacioninfantil.blogspot.com/2012/03/teorias-de-la-compresion-lectora.html>

Coronel-Carvaja, C. (2023). *Las variables y su operacionalización*. Obtenido de

http://scielo.sld.cu/scielo.php?script=sci_arttext&pid=S1025-02552023000100002#:~:text=La%20operacionalizaci%C3%B3n%20de%20variables%20consiste,sus%20componentes%20que%20permiten%20medirla.

DELGADO, C. O. (2022). *UNIVERSIDAD NACIONAL DE UCAYALI*. Obtenido de

FACTORES QUE INFLUYEN EN LA COMPRESIÓN LECTORA EN LOS ESTUDIANTES DE LA INSTITUCIÓN EDUCATIVA DEL NIVEL SECUNDARIO SHAMBILLO, PADRE ABAD, UCAYALI - 2021:

http://repositorio.unu.edu.pe/bitstream/handle/UNU/5578/B7_2022_UNU_POSGRADO_TM_2022_CESAR_CHUQUILIN_V2.pdf?sequence=3&isAllowed=y

Diaz, & Rojas. (2002). Obtenido de

<http://dspace.ucuenca.edu.ec/bitstream/123456789/36084/1/Trabajo%20de%20Titulaci%C3%B3n.pdf>

ECUADOR, C. D. (2008). Obtenido de [https://www.defensa.gob.ec/wp-](https://www.defensa.gob.ec/wp-content/uploads/downloads/2021/02/Constitucion-de-la-Republica-del-Ecuador_act_ene-2021.pdf)

[content/uploads/downloads/2021/02/Constitucion-de-la-Republica-del-Ecuador_act_ene-2021.pdf](https://www.defensa.gob.ec/wp-content/uploads/downloads/2021/02/Constitucion-de-la-Republica-del-Ecuador_act_ene-2021.pdf)

- Escuela de profesores de Peru* . (2019). Obtenido de <https://epperu.org/atencion-tipos-funciones-factores-que-inciden-en-la-atencion/>
- Espinoza, E. E. (2018). *La hipótesis en la investigación*. Obtenido de <https://mendive.upr.edu.cu/index.php/MendiveUPR/article/view/1197/html>
- Flores, & Macias. (2017). Obtenido de http://repositorio.unu.edu.pe/bitstream/handle/UNU/5578/B7_2022_UNU_POSGRA DO_TM_2022_CESAR_CHUQUILIN_V2.pdf?sequence=3&isAllowed=y
- Flores, & Olaria. (2005). *Universidad de Chimborazo*. Obtenido de <http://dspace.unach.edu.ec/bitstream/51000/7170/1/TESIS%20personalidad%20y%20t.%20atenci%c3%b3n%20%20Ginato%20Veloz-PSC.pdf>
- Flores, E. (2016). *PROCESO DE LA ATENCIÓN Y SU IMPLICACIÓN EN EL PROCESO DE APRENDIZAJE*. Obtenido de Didasc@lia: Didáctica y Educación.: <https://dialnet.unirioja.es/servlet/articulo?codigo=6650939>
- Gomez. (2015). Obtenido de http://repositorio.unu.edu.pe/bitstream/handle/UNU/5578/B7_2022_UNU_POSGRA DO_TM_2022_CESAR_CHUQUILIN_V2.pdf?sequence=3&isAllowed=y
- Gomez. (2022). Obtenido de <https://dialnet.unirioja.es/descarga/articulo/8510616.pdf>
- Guamán, M. D. (2018). *UNIVERSIDAD CENTRAL DEL ECUADOR*. Obtenido de La Comprensión Lectora Y El Rendimiento Académico De Los Estudiantes De Quinto Año De Egb, De La Academia Aeronáutica “Mayor Pedro Traversari” De La Provincia De Pichincha, Cantón Quito, Año Lectivo 2016- 2017”.: <https://www.dspace.uce.edu.ec/server/api/core/bitstreams/bae2aac4-3acb-4a3c-93e0-73d8637b139f/content>

- Guevara, G. P. (2020). *Metodologías de investigación educativa (descriptivas, experimentales, participativas, y de investigación-acción)*. Obtenido de <https://dialnet.unirioja.es/descarga/articulo/7591592.pdf>
- Herdoíza, S. (2015). Obtenido de <https://repositorio.uta.edu.ec/bitstream/123456789/12484/1/FCHE-IDP-126.pdf>
- Jiménez, A. R. (2017). *Métodos científicos de indagación y de construcción del conocimiento*. Obtenido de <http://www.scielo.org.co/pdf/ean/n82/0120-8160-ean-82-00179.pdf>
- Jiménez, J. (2018). *MÉTODOS ESTADÍSTICOS*. Obtenido de Biblioteca Virtual: <https://www.sefh.es/bibliotecavirtual/erroresmedicacion/010.pdf>
- Larica. (2017). Obtenido de http://repositorio.unu.edu.pe/bitstream/handle/UNU/5578/B7_2022_UNU_POSGRADO_TM_2022_CESAR_CHUQUILIN_V2.pdf?sequence=3&isAllowed=y
- Lessly, P. A. (2021). *UNIVERSIDAD RICARDO PALMA ESCUELA DE POSGRADO*. Obtenido de Comprensión lectora y atención en estudiantes de segundo grado de primaria de una institución educativa estatal de La Oroya: https://repositorio.urp.edu.pe/bitstream/handle/20.500.14138/4342/M-PSIC-T030_41072041_M%20%20%20PUCUHUAYLA%20ASTUVILCA%20NAY%20%20%20LESSLY.pdf?sequence=1&isAllowed=y
- Lopez, E. (2011). Obtenido de <https://www.eumed.net/tesis-doctorales/2012/eal/indice.htm>
- Mayancela, M. (2019). *Factores que inciden en la atención de los niños de sexto año*. Obtenido de <https://dspace.ups.edu.ec/bitstream/123456789/17896/1/UPS-CT008477.pdf>
- Medina, G. (2018). *UNIVERSIDAD CESAR VALLEJO*. Obtenido de La atención y la comprensión lectora en estudiantes de cuarto grado de primaria:

https://repositorio.ucv.edu.pe/bitstream/handle/20.500.12692/21783/Medina_MG.pdf?sequence=1&isAllowed=y

Mejia. (2019). *Habilidades de investigación pedagógica en los docentes de primaria*.

Obtenido de

[https://repositorio.untumbes.edu.pe/bitstream/handle/20.500.12874/1641/HUAMANI%20MANTARI%2C%20SOFIA.pdf?sequence=1&isAllowed=y#:~:text=Mej%C3%ADa%20\(2017\)%20E2%80%9CLa%20investigaci%C3%B3n,para%20llegar%20a%20conclusiones%20relevantes.](https://repositorio.untumbes.edu.pe/bitstream/handle/20.500.12874/1641/HUAMANI%20MANTARI%2C%20SOFIA.pdf?sequence=1&isAllowed=y#:~:text=Mej%C3%ADa%20(2017)%20E2%80%9CLa%20investigaci%C3%B3n,para%20llegar%20a%20conclusiones%20relevantes.)

Miranda, M. (2018). *Universidad Nacional de Huancavelica*. Obtenido de “nivel de atención selectiva y sostenida y el rendimiento escolar de los niños y niñas del v ciclo de la I.E.P.P. San Jose de Acobamba – Huancavelica:

<https://repositorio.unh.edu.pe/bitstreams/b8b3a2b3-059c-47cd-a333-cbc501df847d/download>

Molina, A. A. (2018). *LA EFICACIA ATENCIONAL EN NIÑOS: evaluación en alumnos del nivel primario*. Obtenido de

http://bibliotecadigital.uda.edu.ar/objetos_digiales/803/tesis-5950-la.pdf

Montana, J. (2015). Obtenido de

<https://s9329b2fc3e54355a.jimcontent.com/download/version/1545154528/module/9548090669/name/Investigaci%C3%B3n%20Transversal.pdf>

Morales, V. (2002). *Sobre la metodología como ciencia y el método científico: un espacio polémico*. Obtenido de https://ve.scielo.org/scielo.php?script=sci_arttext&pid=S0798-97922002000100006

Moran. (2020). Obtenido de

https://repositorio.uta.edu.ec/bitstream/123456789/35817/1/12.%20Proyecto%20de%20Titulaci%C3%B3n_Tesis_Alomaliza%20Ligia.pdf

Palella, & Martins. (2008). Obtenido de

<https://investigacionmetodologicaderojas.blogspot.com/2017/09/poblacion-y-muestra.html>

Parra, M. J. (2016). *PONTIFICIA UNIVERSIDAD CATÓLICA DE CHILE*. Obtenido de

Práctica lectora y comprensión lectora. Estudio comparativo en dos instituciones escolares que incluyen niños con dificultades específicas del aprendizaje.:

<file:///C:/Users/Usuario/Downloads/Practica%20y%20comprensi%C3%B3n%20lectora.pdf>

Parrazal. (2007). Obtenido de

http://repositorio.unu.edu.pe/bitstream/handle/UNU/5578/B7_2022_UNU_POSGRADO_TM_2022_CESAR_CHUQUILIN_V2.pdf?sequence=3&isAllowed=y

Pinos. (2010). *Metodología de la Investigación*. Obtenido de [https://tesis-investigacion-](https://tesis-investigacion-cientifica.blogspot.com/2018/03/variables-independientes.html)

[cientifica.blogspot.com/2018/03/variables-independientes.html](https://tesis-investigacion-cientifica.blogspot.com/2018/03/variables-independientes.html)

Puente. (1998). Obtenido de [https://es.scribd.com/document/439245370/MARCO-TEORICO-](https://es.scribd.com/document/439245370/MARCO-TEORICO-ATENCION-docx)

[ATENCION-docx](https://es.scribd.com/document/439245370/MARCO-TEORICO-ATENCION-docx)

Puga, A. (2023). *UNIVERSIDAD INDOAMERICANA*. Obtenido de ATENCIÓN Y

LECTOESCRITURA EN ESTUDIANTES DE TERCERO DE BÁSICA EN LA CIUDAD DE QUITO:

<https://repositorio.uti.edu.ec/bitstream/123456789/5677/1/PUGA%20VILLARROEL%20ANDREA%20MISHELL.pdf>

Quispe, M. I. (2013). *UNIVERSIDAD MAYOR DE SAN ANDRÉS*. Obtenido de “LA

ATENCIÓN EN LA COMPRENSIÓN LECTORA EN NIÑOS DEL CURSO 6to DE PRIMARIA DE LA UNIDAD EDUCATIVA SAN JOSÉ DE FE Y ALEGRÍA”:

<https://repositorio.umsa.bo/bitstream/handle/123456789/6641/T-3023.pdf?sequence=1&isAllowed=y>

- Reynoso, J. (2021). *UNIVERSIDAD CESAR VALLEJO*. Obtenido de Atención y comprensión lectora a distancia en los estudiantes de la Institución Educativa “José Carlos Mariátegui”- El Agustino, 2020:
https://repositorio.ucv.edu.pe/bitstream/handle/20.500.12692/57000/Reynoso_HJC-SD.pdf?sequence=1&isAllowed=y
- Ripalda., A. d. (2015). “*LOS NIVELES DE ATENCIÓN Y SU RELACIÓN CON EL RENDIMIENTO ACADÉMICO DE LOS ESTUDIANTES DEL SEGUNDO AÑO DE EDUCACIÓN GENERAL BÁSICA DE LA UNIDAD EDUCATIVA PEDRO FERMIN CEVALLOS DEL CANTÓN CEVALLOS, PROVINCIA DE TUNGURAHUA*”. Obtenido de UNIVERSIDAD TÉCNICA DE AMBATO:
<https://repositorio.uta.edu.ec/bitstream/123456789/20155/1/Tesis%20Rocio%20Guan%20o.pdf>
- Rivera. (2016). Obtenido de
<http://dspace.unach.edu.ec/bitstream/51000/7170/1/TESIS%20personalidad%20y%20atenci%c3%b3n%20Ginato%20Veloz-PSC.pdf>
- Rodriguez. (2021). Obtenido de
https://repositorio.uta.edu.ec/bitstream/123456789/35817/1/12.%20Proyecto%20de%20Titulaci%c3%b3n_Tesis_Alomaliza%20Ligia.pdf
- Rudio. (2002). Obtenido de <https://www.redalyc.org/pdf/635/63500001.pdf>
- Salas. (2012). Obtenido de
http://repositorio.unu.edu.pe/bitstream/handle/UNU/5578/B7_2022_UNU_POSGRADO_TM_2022_CESAR_CHUQUILIN_V2.pdf?sequence=3&isAllowed=y
- Sanz. (2005). Obtenido de
http://repositorio.unu.edu.pe/bitstream/handle/UNU/5578/B7_2022_UNU_POSGRADO_TM_2022_CESAR_CHUQUILIN_V2.pdf?sequence=3&isAllowed=y

Soledispa, B. I. (2020). *ATENCIÓN; EDUCACIÓN; NECESIDAD EDUCATIVA; SISTEMA EDUCATIVO; SUPERDOTACIÓN*. Obtenido de

<http://repositorio.utmachala.edu.ec/handle/48000/16280>

Soriano, B. (2010). Obtenido de

https://www.uaeh.edu.mx/docencia/VI_Presentaciones/licenciatura_en_mercadotecnia/fundamentos_de_metodologia_investigacion/PRES38.pdf

Toulouse. (2013). *Toulouse-Piéron-Revisado*. Obtenido de [https://web.teaediciones.com/tp-toulouse-](https://web.teaediciones.com/tp-toulouse-pieron.aspx#:~:text=El%20test%20Toulouse%2DPi%C3%A9ron%2DRevisado,la%20resistencia%20a%20la%20fatiga)

[piéron.aspx#:~:text=El%20test%20Toulouse%2DPi%C3%A9ron%2DRevisado,la%20resistencia%20a%20la%20fatiga](https://web.teaediciones.com/tp-toulouse-pieron.aspx#:~:text=El%20test%20Toulouse%2DPi%C3%A9ron%2DRevisado,la%20resistencia%20a%20la%20fatiga).

Vega. (2012). *Niveles de Comprensión Lectora en Alumnos del Quinto Grado de Primaria*.

Obtenido de Tesis de Maestría en Educación Mención en Psicopedagogía Universidad San Ignacio de Loyola Escuela de Postgrado. Lima, Perú: Retrieved from [http://repositorio.usil.edu.pe/bitstream/123456789/1345/1/2012_Vega_Niveles de comprensión lectora en alumnos del quinto grado de primaria de una institución educativa de Bellavista - Callao.pdf](http://repositorio.usil.edu.pe/bitstream/123456789/1345/1/2012_Vega_Niveles%20de%20comprensión%20lectora%20en%20alumnos%20del%20quinto%20grado%20de%20primaria%20de%20una%20institución%20educativa%20de%20Bellavista%20-%20Callao.pdf)

Vera. (2018). Obtenido de

<http://dspace.unach.edu.ec/bitstream/51000/7170/1/TESIS%20personalidad%20y%20atención%20en%20niños%20con%20síndrome%20de%20Déficit%20de%20Atención%20e%20Hiperactividad%20-%20PSC.pdf>

Villarroig, L., & Muiños, M. (2018). *LA ATENCIÓN: PRINCIPALES RASGOS, TIPOS Y ESTUDIO*. Obtenido de

https://repositori.uji.es/xmlui/bitstream/handle/10234/177765/TFG_2018_VillarroigClaramonte_Laura.pdf?sequence=1

11. Anexos

Anexo 1: Operacionalización de las variables de estudio

Tabla 1. Variable Independiente: La atención

Variable	Definición conceptual	Definición operacional	Dimensiones	Indicadores	Ítems	Niveles o rangos	Instrumento
Atención	Puente (1998) quien define a la atención como “un aspecto selectivo de la percepción, que funciona de manera que en cualquier instante un organismo focaliza ciertos estímulos del entorno con exclusión de otros” (Pág. 14).	Para la operacionalizar la atención se considera la aplicación del instrumento Test Toulouse – Pieron la cual es una prueba perceptiva y de atención, la aplicación de esta prueba es individual y colectiva. La finalidad de esta prueba es evaluar las aptitudes perceptivas y de atención en individuos de 9 años en adelante	Atención	Bajo Medio Alto	La tarea del evaluado consiste en detectar cuáles de ellos son iguales a los dos modelos presentados en la cabecera de la hoja, durante 10 minutos. Para ello deberá prestar atención a la posición que tiene el guion de cada cuadrado. Tan solo una cuarta parte de los estímulos (10 en cada fila) son iguales a uno de los dos modelos.	Aciertos (A): número de ítems marcados por el evaluado que eran iguales a los modelos proporcionados. Errores (E): número de ítems marcados por el evaluado que no eran iguales a los modelos proporcionados. Aciertos netos (A-E): número de ítems correctos que el evaluado no ha marcado hasta su última respuesta dada.	Test Toulouse Piéron. Adaptación de M. Yela. TEA Ediciones.

Elaborado por Dayanna Elizabeth Vasquez Sarmiento

Tabla 2. Variable Dependiente: Comprensión lectora

Variable	Definición conceptual	Definición operacional	Dimensiones	Indicadores	Ítems	Niveles o rangos	Instrumento
Comprensión lectora	Vega (2012), menciona que “la comprensión lectora es un ejercicio de razonamiento verbal que mide la capacidad de entendimiento y de crítica sobre el contenido de la lectura, mediante preguntas diversas de acuerdo al texto”. (p.12)	Para operacionalizarla a la variable de comprensión lectora se utilizará la Prueba de Comprensión Lectora de Complejidad Lingüística Progresiva (CLP), instrumento estandarizado, que permite medir en forma objetiva el grado de dominio de la lectura por parte de un niño desde el aprendizaje inicial hasta el momento en que se convierte en un lector independiente.	-Nivel 1: forma A y B. -Nivel 2: forma A y B. -Nivel 3: forma A y B. -Nivel 4: forma A y B. -Nivel 5: forma A y B. -Nivel 6: forma A y B. -Nivel 7: forma A y B. -Nivel 8: forma A y B.	Muy bueno Deficiente	El alumno evaluado tiene que realizar una lectura donde logre categorizar objetos, hechos y personas; interpretación de elementos simbólicos; caracterización adecuada de personajes literarios; especificación del sentido de palabras y expresiones de un texto, se lo realiza sin límite de tiempo.	*Traducir los signos escritos a sus correspondientes signos orales. *Dar a cada palabra el sentido correcto dentro del texto y retener su significación. *Descubrir, retener y manejar las relaciones que guardan entre sí los diversos elementos del texto y determinar sentidos globales.	Prueba de comprensión lectora de “Complejidad Lingüística Progresiva”- CLP

Elaborado por Dayanna Elizabeth Vasquez Sarmiento

Anexo 2: Matriz de consistencia

Título: La atención y la comprensión lectora de los estudiantes de quinto grado de la Escuela de Educación Básica Particular “Montessori”, 2023 – 2024.

Problemas	Objetivos	Hipótesis	Variables	Dimensiones	Metodología	Técnicas e instrumentos
Problema general	Objetivo general	Hipótesis general	Variable independiente	indicadoras		
¿Cuál es la relación entre la atención y la comprensión lectora en los estudiantes de quinto grado de la Escuela de Educación Básica Particular Montessori, 2023-2024?	Analizar la relación entre la atención y la comprensión lectora en estudiantes de quinto grado de la Escuela de Educación Básica Particular Montessori, 2023-2024	La atención se relaciona significativamente con la comprensión lectora en los estudiantes del quinto grado de la Escuela de Educación Básica Particular Montessori, 2023 – 2024.	La atención	La atención	Enfoque: Cuantitativo Tipo de investigación: Descriptivo, Correlacional y Transversal. Diseño de la investigación: No Experimental Método de investigación Científico Deductivo, inductivo, analítico, Sintético, Lógico- Hipotético Estadístico Población 28 estudiantes de quinto, sexto y séptimo de la Escuela de Educación Básica Particular	Test Toulouse Piéron
Problema específico	Objetivo específico	Hipótesis específicas	Variable dependiente			
¿Cuál es el nivel de atención que presentan los estudiantes de quinto grado de la escuela de Educación Básica Particular Montessori, 2023-2024?	Identificar los niveles de atención de los estudiantes de quinto grado, mediante el test Toulouse – Piéron.	Ha: La atención se relaciona significativamente con la comprensión lectora en los estudiantes del quinto grado de la Escuela de Educación Básica Particular Montessori, 2023 – 2024.	La comprensión lectora	Niveles de comprensión lectora: -Nivel 1: forma A y B. -Nivel 2: forma A y B. -Nivel 3: forma A y B. -Nivel 4: forma A y B. -Nivel5: forma A y B. -Nivel 6: forma A y B. -Nivel 7: forma A		Prueba de comprensión lectora de “Complejidad Lingüística Progresiva”- CLP
¿Cuál es la capacidad de comprensión lectora en los estudiantes de quinto grado de la Escuela de	Determinar la capacidad de comprensión lectora que presentan los estudiantes de quinto grado, mediante la Prueba de comprensión lectora de “Complejidad	H0: La atención no se relacionan significativamente con la comprensión lectora en los estudiantes del quinto grado de la				

Educación Básica Particular Montessori, 2023-2024?	Lingüística Progresiva”-CLP	Escuela de Educación Básica Particular Montessori, 2023 – 2024.	y B. -Nivel 8: forma A y B.	“Montessori” Muestra 12 estudiantes de quinto grado.
¿Existe relación entre la atención y la comprensión lectora que presentan los estudiantes de quinto grado de la Escuela de Educación Básica Particular Montessori, 2023-2024?	Establecer la correlación entre la atención y la comprensión lectora mediante el análisis estadístico de los resultados.			
¿En la Escuela de Educación Básica Particular Montessori se utilizan estrategias didácticas para mejorar la atención y la comprensión lectora?	Diseñar una propuesta de intervención psicopedagógica basada en actividades didácticas para mejorar el nivel de atención y comprensión lectora.			

Nota: Elaborado por Dayanna Elizabeth Vasquez Sarmiento

Anexo 3: Test Toulouse – Piéron



PRUEBA PERCEPTIVA Y DE ATENCION DE TOULOUSE-PIERON

FICHA TECNICA

Nombre: "Toulouse-Piéron, prueba perceptiva y de atención.

Autores: E. Toulouse y H. Piéron.

Adaptación original: M. Yela y colaboradores.

Tipificación y estudios: Departamento de I + D de TEA Ediciones, S.A. (Adaptada en España dentro de los trabajos de investigación del Instituto Nacional de Psicología Aplicada y Psicotecnia).

Aplicación: Individual y colectiva.

Duración: 5 o 10 minutos de examen y 5 a 20 minutos de corrección y valoración.

Ámbito de aplicación: 9 años en adelante.

Finalidad: Evaluación de las aptitudes perceptivas y de atención.

Baremación:

- Tres muestras de nivel escolar y tres de nivel profesional (adultos) en España (Sta. Versión).
- Baremos de cantidad y calidad de Atención en la población general de Paraguay.

Material: Manual de la prueba, hoja de respuesta, plantilla de corrección (Sta. versión).

BAREMO DEL TEST DE ATENCION CONCENTRADA DE TOULOUSE-PIERON (D.O.E.V.)

CANTIDAD

Percentil	Puntaje Bruto	Zonas
99	199	
95	152	Muy Superior
90	142	
85	134	
80	128	
75	122	
70	118	Normal Superior a la media
65	114	
60	110	
55	108	
50	104	
45	100	Normal Inferior a la media
40	98	
35	94	
30	89	
25	85	
20	80	Deficiente
15	75	
10	69	
5	59	

BAREMO DEL TEST DE ATENCION CONCENTRADA DE TOULOUSE-PIERON (D.O.E.V.)

CALIDAD

Percentil	Puntaje Bruto	Zonas	Tipo de Atención
99	1		
95	0,99	Muy Superior	↑ Concentrada
90	0,98		
85	0,97		
80	0,96		
75	0,95		
70	0,94	Normal Superior a la media	↑
65	0,93		
60	0,92		
55	0,91		
50	0,90		
45	0,88	Normal Inferior a la media	⇐ Dispersa
40	0,86		
35	0,85		
30	0,83		
25	0,80		
20	0,78	Deficiente	
15	0,75		
10	0,70		
5	0,60		
2	0,50		

PRUEBA DE ATENCIÓN “TOULOUSE”

B A R E M O

EDAD CRONOLÓGICA EN AÑOS Y MESES

	Años - Meses	Años -Meses	Años - Meses	Años - Meses	Años - Meses	
	11 6	12 6	13 6	14 6	15 6	
	a	a	a	a	a	
	12 5	13 5	14 5	15 5	20 5	
100	96 o +	101 o +	106 o +	111 o +	116 o +	100
95	91 - 95	96 - 100	101 - 105	106 - 110	111 - 115	95
90	86 - 90	91 - 95	96 - 100	101 - 105	106 - 110	90
35	81 - 85	86 - 90	91 - 95	96 - 100	101 - 105	35
80	76 - 80	81 - 85	86 - 90	91 - 95	96 - 100	80
75	71 - 75	76 - 80	81 - 85	86 - 90	91 - 95	75
70	66 - 70	71 - 75	76 - 80	81 - 85	86 - 90	70
65	61 - 65	66 - 70	71 - 75	76 - 80	81 - 85	65
60	56 - 60	61 - 65	66 - 70	71 - 75	76 - 80	60
55	51 - 55	56 - 60	61 - 65	66 - 70	71 - 75	55
50	46 - 50	51 - 55	56 - 60	61 - 65	66 - 70	50
45	41 - 45	46 - 50	51 - 55	56 - 60	61 - 65	45
40	36 - 40	41 - 45	46 - 50	51 - 55	56 - 60	40
35	31 - 35	36 - 40	41 - 45	46 - 50	51 - 55	35
30	26 - 30	31 - 35	36 - 40	41 - 45	46 - 50	30
25	21 - 25	26 - 30	31 - 35	36 - 40	41 - 45	25
20	16 - 20	21 - 25	26 - 30	31 - 35	36 - 40	20
15	11 - 15	16 - 20	21 - 25	26 - 30	31 - 35	15
10	6 - 10	11 - 15	16 - 20	21 - 25	26 - 30	10
5	5	6 - 10	11 - 15	16 - 20	21 - 25	5
1	4	5	6 - 10	11 - 15	16 - 20	1
0	3 o -	4 o -	5 o -	10 o -	15 o -	0

R O P A = P-O E = R-A
 IGAP = A - (E+O)  ICI = $\frac{A-E}{R} \times 100$

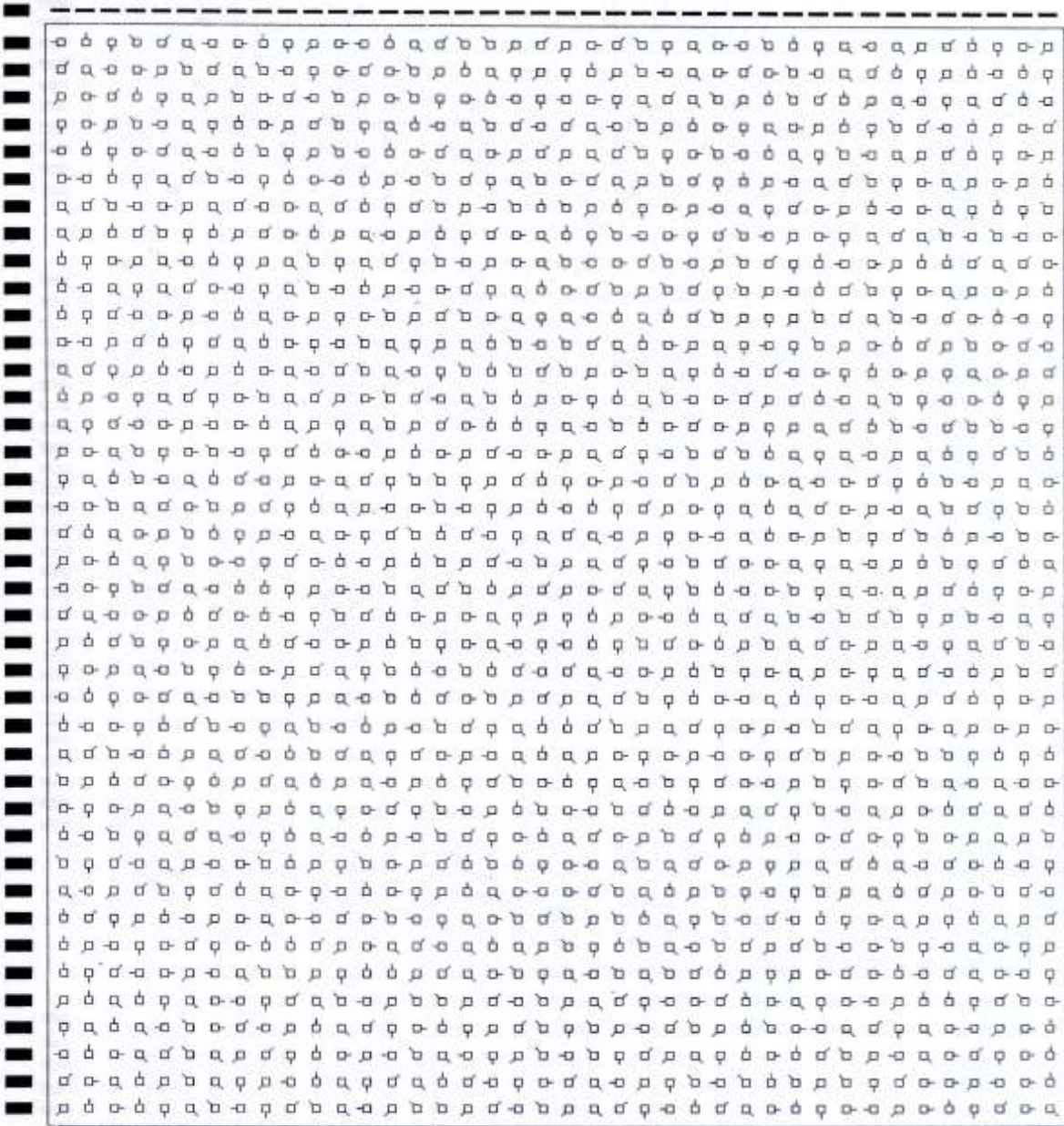

Prueba

C.L.P

Formas

Paralelas

Felipe Alliende - Mabel Condemarin – Neva Milicic

Manual para

la aplicación de la

Prueba de Compresión

Lectora de Complejidad

Lingüística Progresiva:

8 Niveles de lectura.

APLICACIÓN DEL ALUMNO

Nombre: _____
Sexo: Masculino: _____ Femenino: _____
Fecha de Nacimiento: _____
Edad: _____ años: _____ meses.
Fecha de Aplicación: _____
Examinador: _____

APLICACIÓN INDIVIDUAL		APLICACIÓN COLECTIVA	
-----------------------	--	----------------------	--

SUBTEST	NOMBRE	Pág.	HORA		PUNTAJE			
			Inicio	Térm.	Bruto	Z	T	Percentil
V – A – (1)	Los animales y los terremotos	3						
V – A – (2)	Un piloto (1º parte)	4						
V – A – (3)	Un piloto (2º parte)	6						
V – A – (4)	Robinson y Viernes	8						

PUNTAJE TOTAL: _____	TIEMPO TOTAL: _____
----------------------	---------------------

Subtest V - A - (1)

"Los animales y los terremotos"

Un sabio alemán de la ciudad de Berlín cree que los animales son capaces de sentir algo que pasa en el aire antes de los terremotos.

Otros sabios y muchas otras personas ya habían visto que los animales se portan de un modo muy raro antes de que se produzcan los terremotos, pero nadie había explicado por qué se portan así.

Nuestro sabio investigó cómo se habían portado los animales en un terremoto que hubo, hace poco, en Italia.

Según el sabio de Berlín, antes de los terremotos se producen corrientes eléctricas en la tierra que cargan el aire de electricidad.

Los animales sienten esa electricidad y empiezan a portarse de un modo extraño.

Antes del terremoto en Italia, un rebaño de ciervos bajó hasta una aldea. Los ciervos se acercaron hasta las casas, sin asustarse de los hombres ni preocuparse de comer.

Los gatos se fueron de las casas: cuando se produjo el terremoto, no había ningún gato en el pueblo. En tres casos, las gatas sacaron primero a sus gatitos y los arrojaron con hojas secas. Luego se los llevaron fuera del pueblo.

Aprovechando la ausencia de los gatos, los ratones y las lauchas salieron de sus cuevas y empezaron a pasearse muy inquietas por todas partes.

Los otros sabios creen que el alemán tiene razón: los animales sintieron algo que había en el aire, posiblemente una forma de electricidad que los hombres no captan.

Marca con una "X" la letra de la palabra o frase que falte en la oración. Observa el ejemplo.

0. Las lauchas demostraron gran..... antes del terremoto.
 - a) disgusto
 - b) desaliento
 - c) inquietud
 - d) impaciencia
1. El sabio alemán de Berlín fue el primero que el extraño modo de portarse de los animales antes de los terremotos.
 - a) observó
 - b) explicó.
 - c) estudió.
 - d) vio.
2. Según el sabio alemán, antes de los terremotos, los animales sienten ciertas producidas por las corrientes eléctricas de la tierra.
 - a) corrientes eléctricas del aire.
 - b) cargas eléctricas de la tierra.
 - c) cargas eléctricas del aire.
 - d) pequeñas vibraciones de la tierra.
3. Antes de los terremotos, todos los animales de la aldea se los lugares donde habitualmente vivían.
 - a) escondieron en
 - b) aislaron de
 - c) protegieron de
 - d) alejaron de
4. Las mostraron su instinto maternal antes del terremoto.
 - a) ciervas
 - b) gatas
 - c) lauchas
 - d) ratones

Subtest V - A - (2)

"Un piloto"

(1ª parte)

Francisco, un experto aviador, había manejado toda clase de aviones, pero nunca había picoteado un hidroavión.

Un día, su amigo Clemente lo invitó a volar un pequeño hidroavión que acababa de comprar.

Clemente vivía cerca de un lago, en cuyas orillas había una cancha de aterrizaje.

Francisco llegó hasta el lago conduciendo una avioneta. Naturalmente, aterrizó en la cancha; se soltó el cinturón de seguridad, abrió la puerta de la cabina y, de un ágil salto, bajó hasta tierra.

Su amigo acudió a saludarlo, y a continuación ambos subieron a un bote y remaron hasta el hidroavión.

Pronto, Francisco volaba por encima del lago, manejando la máquina de su amigo.

-Es un aparato magnífico -le dijo su pasajero-. Se eleva sin ningún problema.

Cuando llegó el momento de descender, Francisco dirigió el vehículo hacia la cancha de aterrizaje.

-Cuidado, Francisco -le dijo su acompañante-. Acuérdate que es un hidroavión.

-Gracias, Clemente -dijo Francisco-. Casi provoqué un accidente.

Dirigió la nave hacia el lago y ahí acuatizó sin dificultad. Paró el motor, miró sonriente a Clemente y le dijo con cara de arrepentimiento.

-Te prometo que nunca más volveré a ser distraído.

En seguida, rápidamente, se soltó el cinturón de seguridad, abrió la puerta de la cabina, dio un ágil salto hacia afuera, y ¡cataplún! se hundió en el agua.

- Coloca a cada palabra o frase la letra que le corresponde de acuerdo al modo como aparecen en el trozo. Observa el ejemplo.

"A" = si es un modo de nombrar artefactos voladores.

"B" = si indica una operación de vuelo que se puede atribuir tanto al piloto como a los aviones.

"C" = si indica una operación de vuelo que se puede atribuir a los pilotos, pero no a los aviones.

"D" = si indica una parte del avión.

0. Acuatizar	<u> B </u>
1. Aparato	_____
2. Aterrizar	_____
3. Avión	_____
4. Avioneta	_____
5. Cabina	_____
6. Soltarse el cinturón	_____

Subtest V - A - (3)
"Un piloto"
(2ª. parte)

Si es necesario, vuelve a leer "Un Piloto" y encierra en un círculo la letra que corresponde.

Observa el ejemplo:

0. Francisco era un piloto:
- a) corto de vista
 - b) distraído
 - c) ignorante
 - d) inexperto
 - e) torpe
1. El hidroavión de Clemente era:
- a) bueno, pero usado
 - b) nuevo y sin uso
 - c) recién adquirido
 - d) sólo para dos personas
 - e) último modelo
2. Francisco alabó el hidroavión de su amigo porque:
- a) era fácil de manejar
 - b) tenía mucha fuerza
 - c) volaba muy rápido
 - d) tomaba altura fácilmente
 - e) era sumamente seguro
3. En lugar de acuatizar, Francisco trató de:
- a) aterrizar
 - b) descender
 - c) despegar
 - d) elevarse
 - e) parar el motor

Subtest V - A - (4)
"Robinson y Viernes"

Después del naufragio de su velero en las costas de una isla desierta, un hombre llamado Robinson Crusoe se encontró solo en esta isla.

Felizmente, Robinson Crusoe tenía herramientas, semillas, vestidos, armas y toda clase de cosas que pudo salvar del naufragio del velero. Gracias a ellas le fue posible sobrevivir.

Robinson desempeñó muchos oficios: constructor, carpintero, agricultor, criador de ganado, cazador, tallador de botes, etc. Se construyó una casa; se hizo vestidos de pieles, preparaba su comida.

Exploró la isla sin recibir ayuda de nadie y sin tener ocasión de ver un ser humano.

Un día Robinson vio que llegaban seis canoas hasta su isla. En ellas venían salvajes que traían dos prisioneros para matarlos.

De repente, uno de los prisioneros huyó, varios de los que lo habían capturado partieron en su persecución. Pero Robinson, saliendo en ayuda del perseguido, disparó su fusil, lo que aterró a los perseguidores.

Los salvajes se asustaron con el disparo y huyeron en las canoas.

En la playa sólo quedó el prisionero fugitivo, también muy aterrado. Robinson logró que el recién llegado le tomara confianza. Le puso por nombre Viernes, porque había llegado a la isla justamente un día Viernes.

Viernes aprendió a hablar la lengua de Robinson y fue su compañero durante muchos años.

Robinson y Viernes construyeron numerosas embarcaciones para poder abandonar la isla, pero sus esfuerzos fueron inútiles.

Mucho tiempo después, cuando Robinson llevaba 28 años en la isla, pudo escapar de ella y volver a su país, Inglaterra. Viernes lo acompañó en su viaje de regreso y se convirtió en su inseparable servidor.

- Une con una línea cada una de las expresiones del trozo que aparecen a la derecha, con su correspondiente significado.
 Observa el ejemplo.

- | | | |
|--|-------|--|
| 0. Convertirse en algo. | _____ | a. ejercer una actividad |
| 1. Desempeñar un oficio. | | b. Estar desamparado |
| 2. No tener ocasión de contemplar a alguien. | | c. Poder continuar viviendo |
| 3. No recibir ayuda de nadie. | | d. Socorrer a alguien |
| 4. Partir en persecución de alguien. | | e. Conseguir que alguien no le tenga miedo a uno |
| 5. Salir en ayuda de alguien. | _____ | f. Transformarse en algo |
| 6. Ser Posible que alguien sobreviva. | | g. Tratar de pillar a alguien |
| 7. Lograr que alguien te tome confianza. | | h. Encontrarse totalmente solo |

Tabla N° 9
 Normas en percentiles totales para el quinto nivel de lectura
 Forma A

PUNTAJE BRUTO	PERCENTIL
0 – 6	10
7 - 8	20
9 – 10	30
11	40
12	50
13 - 14	60
15	70
16 – 17	80
18	90
19 - 20	100

X = 12,10 DS 4,38

Anexo 5: Consentimiento de autorización

 **unl** Universidad Nacional de Loja

Facultad de la Educación, el Arte y la Comunicación

Oficio N°: UNL- CPPG- 2023- 091
Loja, 22 de noviembre de 2023

Ingeniera
Gabriela Mora.
DIRECTORA DE LA ESCUELA DE EDUCACION BASICA PARTICULAR "MONTESSORI".
De mi consideración.-

Me permito dirigirme a Usted, a nombre de la Carrera de Psicopedagogía de la Universidad Nacional de Loja, a fin de solicitar la respectiva autorización para que la Srta. Dayanna Elizabeth Vásquez Samiento, con cédula de ciudadanía N° 1105681926, realice la investigación para su proyecto de integración curricular previo a la obtención de grado de Licenciada en Psicopedagogía.

Por la favorable atención que se digne dar al presente, le anticipo mis agradecimientos.

Atentamente,

 **FLORA EDEL CEVALLOS CARRION**

Dra. Flora Edel Cevallos Carrón. Mg. Sc.
DIRECTORA DE LAS CARRERAS DE PSICOLOGIA EDUCATIVA Y ORIENTACIÓN Y PSICOPEDAGOGIA

FECC/ Mesm.
c.c Archivo digital



Anexo 6 : Consentimiento informado

UNIVERSIDAD NACIONAL DE LOJA

FACULTAD DE LA EDUCACIÓN EL ARTE Y LA COMUNICACIÓNARRERA DE PSICOPEDAGOGÍA

PROYECTO DE INVESTIGACIÓN DE INTEGRACIÓN CURRICULAR

CONSENTIMIENTO INFORMADO

En el marco de la investigación titulada “La atención y la comprensión lectora de los estudiantes de quinto grado de la Escuela de Educación Básica Particular “Montessori”, 2023 – 2024”, se ha invitado a los estudiantes de quinto grado, a participar de una investigación que tiene por objetivo analizar la relación entre el nivel de atención y la comprensión lectora.

La participación de los estudiantes en la investigación implica la aplicación de instrumentos psicométricos de manera grupal el Test de Toulouse - Piéron, para evaluar la atención y la Prueba de comprensión lectora de “Complejidad Lingüística Progresiva” (CLP) que evalúa la comprensión lectora; datos que serán manejados por la tesista de manera confidencial.

Todos los instrumentos de recolección de datos tendrán una duración aproximada de 60 minutos, las respuestas serán registradas y guardadas para luego ser transcritas con fines analíticos para contestar las preguntas de investigación establecidas en la investigación. Sólo tendrán acceso los miembros del equipo de investigación (estudiante tesista y su tutora institucional).

Con estos elementos descritos, se solicita su consentimiento de participación, así como también se le asegura que la información que emerja de ella será absolutamente confidencial y sólo utilizada con fines académicos por el equipo de investigación del proyecto. Del mismo modo, es conveniente indicar que, durante el período de participación y ejecución del proyecto de investigación, se le solicitará aprobación de los análisis y conclusiones como una condición previa a cualquier tipo de publicación que se realice, siempre omitiendo cualquier dato personal.

Si está de acuerdo con las siguientes condiciones, favor firme el presente documento:

- a. La participación en este estudio es absolutamente libre y voluntaria. Cabe mencionar que no presenta riesgo alguno para su integridad física y psicológica y que no conlleva costos económicos para los/as participantes. Asimismo, se plantea como beneficio la entrega de un informe detallado con los resultados y conclusiones de la investigación y sugerencias para una

mayor satisfacción y bienestar.

- b. Existe plena libertad para negarse a participar en este estudio y a retirarse en cualquier momento de la investigación sin que ello implique ningún tipo de recriminación y/o sanción. Todos los instrumentos de recolección de datos que sean solicitados para proveer información relacionada con este estudio serán sin cargo de ningún tipo para su persona.
- c. Cualquier pregunta que quiera realizar en relación con la participación en este estudio, deberá ser contestada por Dayanna Elizabeth Vasquez Sarmiento, estudiante tesista investigadora responsable del proyecto de investigación de integración curricular, puede ser de manera presencial o al e-mail: dayanna.vasquez@unl.edu.ec
- d. La estudiante responsable de este trabajo de titulación se compromete a proteger la información recopilada en el transcurso del estudio a fin de cautelar y garantizar su confidencialidad.
- e. Este consentimiento se firma voluntariamente sin que haya sido forzado/a u obligado/a.
- f. Se guardará como copia, de las cual el/la participante debe conservar una.

Conocidos estos aspectos por parte de la o el participante, desde ya le agradezco su valiosa participación.

Para constancia firmamos:



Nombre y firma de la Investigadora Responsable de TIC

Dayanna Elizabeth Vasquez Sarmiento

.....
Nombre y firma del Representante del estudiante

Anexo 7: Certificado de traducción de Abstract



*Inglés
Rápido*

Certificación de Traducción del Abstract

Diana Cristina Pinta Ochoa

ACADEMIC DIRECTOR – SOUTH AMERICAN LANGUAGE CENTER LOJA.

CERTIFICO:

Que la traducción del resumen del Trabajo de Titulación denominado: **“La atención y la comprensión lectora de los estudiantes de quinto grado de la Escuela de Educación Básica Particular “Montessori”, 2023 – 2024”**, de autoría de la Sra./Sñrt. **Dayanna Elizabeth Vasquez Sarmiento**, con cédula de identidad Nro. **1105681926**, previo a la obtención del Título de **Licenciada en Psicopedagogía** de la Universidad Nacional de Loja.

Lo certifico en honor a la verdad y autorizo al interesado hacer uso del presente en lo que a sus intereses convenga.

Loja, 13 de marzo del 2025

Diana Cristina Pinta Ochoa

ACADEMIC DIRECTOR – SOUTH AMERICAN LANGUAGE CENTER LOJA.

South American Language Center Loja.

Dirección: Av Orillas del Zamora entre Clodoveo Carrión y Segundo Puertas Moreno,
Teléfono 0963017397



MDT-OC-210813



**Código de calificación: SETEC-
CAL-2018-145**



“PROPUESTA DE INTERVECIÓN PSICOPEDAGÓGICA PARA MEJORAR “LA ATENCIÓN Y COMPRENSIÓN LECTORA”

1. DATOS INFORMATIVOS

TÍTULO: Propuesta de intervención psicopedagógica basada en actividades didácticas para mejorar la atención y la comprensión lectora de los estudiantes del quinto año de Educación General Básica de la escuela de Educación General Básica particular “Montessori” cantón Loja, 2023-2024.

LUGAR: Escuela de Educación General Básica particular “Montessori”

BENEFICIARIOS: Estudiantes y docentes del Quinto año de educación general básica.

UBICACIÓN: La Escuela de Educación Básica Particular “Montessori se encuentra ubicada en la Provincia: Loja, Cantón: Loja, Parroquia: San Sebastián, Calles: Ciprés y Acacias

2. PRESENTACIÓN

La presente propuesta de intervención psicopedagógica, está orientada a mejorar la atención y la comprensión lectora en los estudiantes del quinto año de educación general básica de la Escuela de Educación General Básica “Montessori”, cantón Loja, 2023-2024, misma que sirve como una herramienta para el docente que le permitirá alcanzar logros de aprendizaje significativo en los estudiantes que presenten esta problemática.

La propuesta de intervención psicopedagógica presenta elementos positivos que podrían contribuir a mejorar la educación individual y reforzar la atención de los estudiantes. La inclusión de ejercicios con juegos y actividades didácticas en talleres, junto con objetivos definidos y una matriz de actividades y materiales, denota una planificación estructurada y organizada.

La propuesta de intervención psicopedagógica se basa en materiales y ejemplos de apoyo provenientes de experiencias en diferentes instituciones educativas, tanto públicas como privadas. Si bien esta diversidad puede enriquecer la propuesta, es importante considerar algunos aspectos es crucial contextualizar, validar, fundamentar teóricamente y flexibilizar los materiales y ejemplos de apoyo para garantizar su efectividad en distintos entornos educativos y atender a las necesidades individuales de los estudiantes.

A su vez se estableció mecanismos claros para evaluar el progreso de los estudiantes en cuanto a su atención y comprensión lectora. Esto permitirá realizar ajustes en la intervención si es necesario y demostrar su efectividad a lo largo del tiempo. La evaluación debe ser constante y considerar diferentes instrumentos, como observaciones, registros anecdóticos, pruebas de rendimiento y retroalimentación de los estudiantes y docentes.

3 INTRODUCCIÓN

En el panorama educativo actual, la adquisición de la comprensión lectora se presenta como una problemática para un número significativo de estudiantes. Esta problemática, lejos de ser aislada, se ve acompañada por un grupo de factores que la intensifican, tanto en el ámbito escolar como en el familiar y social.

Las consecuencias de la lucha por descifrar las palabras y extraer su significado son claras a su vez el bajo rendimiento y las dificultades disciplinarias han empañado el potencial de los estudiantes de la unidad educativa.

La atención y la comprensión lectora son dos caras de la misma moneda, inseparables en el proceso de lectura. La atención nos permite enfocarnos en la lectura, mientras que la

comprensión nos permite interpretar el significado de los textos. Juntas, estas habilidades nos convierten en lectores competentes, capaces de entender las palabras y extraer el significado que estas nos ofrece. Nos permiten acceder a un universo de información, cultivar nuestro intelecto y desarrollar nuestro pensamiento crítico. Son herramientas esenciales para el aprendizaje, la investigación y el desarrollo personal.

Con lo anteriormente mencionado se presenta la propuesta de intervención psicopedagógica que resulta de gran utilidad para fortalecer el proceso de Enseñanza Aprendizaje en los estudiantes, por lo tanto, de una manera precisa y sencilla se pretende ayudar al docente brindando información pertinente con respecto a la todo lo que tiene que ver con la atención que afecta a muchos estudiantes.

4 ANTECEDENTES

Las instituciones educativas enfrentan un desafío: la influencia de diversos factores que afectan el aprendizaje de los estudiantes. Estos factores pueden ser genéticos o estar relacionados con el entorno social, familiar y escolar.

Uno de los problemas más comunes es la falta de atención. Los estudiantes con este problema tienen dificultad para concentrarse, lo que puede desencadenar una serie de consecuencias negativas, como:

- **Problemas de comprensión:** Les cuesta entender los conceptos y seguir las instrucciones.
- **Bajo desempeño académico:** Sus calificaciones son bajas y no alcanzan su máximo potencial.
- **Incumplimiento con sus tareas diarias:** No entregan sus tareas a tiempo o no las completan correctamente.
- **Deficiente desarrollo de competencias esperadas:** No adquieren las habilidades y conocimientos que se esperan de ellos.

- **Conductas disruptivas en clase:** Se distraen con facilidad, molestan a sus compañeros y tienen dificultad para seguir las normas.

En el Ecuador, según el Instituto Nacional de Evaluación Educativa INEVAL (2018) presentó los resultados del programa de Evaluación internacional de alumnos en el cual participaron 6100 estudiantes de 178 instituciones Educativas Nacionales donde se evidencia el bajo nivel de atención y comprensión lectora con un porcentaje de 49% de estudiantes alcanzaron un nivel mínimo de comprensión en lectura, mientras el 51% no alcanzo ni el nivel antes mencionado.

Igualmente, la investigación realizada en la provincia de Chimborazo por Santana (2017) revelan que la mayoría de los estudiantes poseen un nivel atencional bajo afectando al rendimiento académico y comprensión lectora, dicho autor manifiesta que un estudiante debe enfocarse a las actividades que se realiza sin prestar atención a los otros objetos o cosas que sucedan en el contexto.

Conscientes de esta problemática de la institución en la cual están involucrados los actores del proceso enseñanza aprendizaje se ven impulsados a encontrar una alternativa viable que favorezca para mejorar la atención y la comprensión lectora, el cual sino se atiende a tiempo trae graves consecuencias en la vida estudiantil.

Es importante dar un seguimiento a los estudiantes que presentan este problema desde los primeros años de escolaridad, por cuanto ahí empiezan la lectoescritura que es el pilar fundamental para el aprendizaje y su continuidad en los diferentes niveles de educación en las instituciones públicas y privadas; En consecuencia, resulta necesaria la atención e intervención oportuna que se les brinde a los estudiantes que presentan estas problemáticas.

5. JUSTIFICACIÓN

Estudio realizado en la Escuela de Educación Básica Particular "Montessori" durante el ciclo escolar 2023-2024, evidenció que los estudiantes de quinto grado presentan deficiencias en atención y comprensión lectora, lo que obstaculiza su adecuado desarrollo académico.

En vista de este panorama, se hace patente la necesidad de diseñar e implementar una propuesta de intervención psicopedagógica enfocada en fortalecer estas habilidades. La propuesta debe contemplar el uso de actividades didácticas, estrategias didácticas y pedagógicas innovadoras, con el objetivo de estimular el interés por la lectura y mejorar la capacidad de los estudiantes para procesar y comprender textos.

Esta intervención se convierte en un elemento crucial para abordar las dificultades en el aprendizaje y propiciar el avance académico de los estudiantes.

Frente a las dificultades propongo actividades para mejorar los niveles de atención y comprensión lectora, además que estos están relacionados con situaciones que se presentan en la vida cotidiana. Las actividades plasmadas en la presente propuesta de intervención psicopedagógica están orientadas al ejercicio de atención y lectura como un proceso esencial para el desarrollo de destrezas y habilidades cognitivas.

Los beneficiarios directos son los estudiantes del quinto año de educación general básica de la Escuela de Educación Básica Particular "Montessori", pero también los docentes se benefician de la presente propuesta debido a que les permite obtener mejores resultados de aprendizaje al involucrarse en el desarrollo del pensamiento crítico - reflexivo de sus estudiantes

6. OBJETIVOS

6.1. Objetivo General

- Diseñar una propuesta de intervención psicopedagógica basada en actividades didácticas para mejorar el nivel de atención y comprensión lectora.

6.2. Objetivos específicos

- Establecer actividades relacionadas a mejorar la atención de los estudiantes.
- Proponer actividades para mejorar la comprensión lectora de los estudiantes.

7. ANÁLISIS DE FACTIBILIDAD

La viabilidad de esta propuesta de intervención psicopedagógica radica en la disponibilidad de recursos económicos y materiales que permiten diseñar actividades didácticas efectivas para mejorar la atención y la comprensión lectora en los estudiantes de quinto grado de la Escuela de Educación Básica Particular "Montessori".

Estas actividades, enmarcadas en un enfoque lúdico y reflexivo, fomentarán en los estudiantes la capacidad de análisis desde diversas perspectivas, el desarrollo del pensamiento crítico y la adquisición de conocimientos de manera divertida y significativa.

A su vez, la retroalimentación constante en el aula permitirá consolidar los aprendizajes y convertir estas actividades en herramientas innovadoras para el trabajo docente.

1. FUNAMENTACIÓN TEÓRICA

Los principales referentes teóricos sobre los que se apoya esta propuesta son las estrategias didácticas y el aprendizaje basado en juegos.

1. Concepto de didáctica:

La didáctica es una ciencia de la educación que se encarga de estudiar los principios y métodos que orientan el proceso de enseñanza-aprendizaje. Su objetivo principal es optimizar la acción docente para facilitar el aprendizaje de los estudiantes y lograr su formación integral.

2. Objeto de estudio de la didáctica:

El objeto de estudio de la didáctica abarca diversos aspectos del proceso educativo, incluyendo:

- Los fines de la educación: La didáctica define los objetivos que se persiguen con el proceso educativo en función de las necesidades e intereses de los estudiantes y de la sociedad.
- El currículo: La didáctica analiza y organiza el contenido educativo que se debe transmitir a los estudiantes, considerando la secuencia, la progresión y la adecuación a las diferentes etapas del desarrollo.

- La enseñanza: La didáctica estudia las estrategias, técnicas y recursos que utilizan los docentes para guiar el aprendizaje de los estudiantes.
- El aprendizaje: La didáctica analiza los procesos cognitivos, afectivos y sociales que intervienen en el aprendizaje de los estudiantes, considerando las diferentes características individuales y grupales.
- La evaluación: La didáctica establece los criterios y mecanismos para evaluar el aprendizaje de los estudiantes y el desempeño docente, con el fin de retroalimentar el proceso educativo.

3. Importancia de la didáctica:

La didáctica juega un papel fundamental en el logro de una educación de calidad, ya que proporciona a los docentes las herramientas y estrategias necesarias para:

- Planificar y organizar el proceso educativo de manera efectiva.
- Motivar e involucrar a los estudiantes en el aprendizaje.
- Facilitar la adquisición de conocimientos, habilidades y actitudes.
- Atender a la diversidad de necesidades e intereses de los estudiantes.
- Evaluar el aprendizaje y el desempeño docente de manera sistemática.

4. Enfoques de la didáctica:

- Existen diversos enfoques teóricos que sustentan la práctica didáctica, cada uno con sus propios principios y metodologías. Algunos de los enfoques más relevantes incluyen:
- Enfoque tradicional: Se centra en la transmisión de conocimientos y la memorización de contenidos.
- Enfoque constructivista: Enfatiza el aprendizaje activo y la construcción del conocimiento por parte del estudiante.
- Enfoque sociocultural: Considera el aprendizaje como un proceso social y colaborativo que se desarrolla en interacción con el entorno.
- Enfoque crítico: Promueve el desarrollo del pensamiento crítico y la capacidad de análisis en los estudiantes.

5. Tendencias actuales de la didáctica:

La didáctica se encuentra en constante evolución para adaptarse a las necesidades y demandas del mundo actual. Algunas de las tendencias más actuales incluyen:

Uso de las tecnologías de la información y la comunicación (TIC): Las TIC ofrecen nuevas herramientas y recursos para el aprendizaje, permitiendo una mayor flexibilidad, personalización e interactividad.

Énfasis en el desarrollo de competencias: La didáctica se centra en el desarrollo de competencias que permitan a los estudiantes desenvolverse de manera efectiva en diversos contextos.

Aprendizaje a lo largo de la vida: La didáctica promueve el aprendizaje continuo y la formación permanente de los individuos.

Enfoque inclusivo: La didáctica busca atender a la diversidad de necesidades e intereses de los estudiantes, fomentando la inclusión educativa.

6. Conceptos fundamentales de la atención y la comprensión lectora:

Atención: La atención es un proceso cognitivo que permite enfocar la actividad mental en un estímulo o tarea específica, ignorando distracciones irrelevantes. Es un proceso selectivo que nos ayuda a procesar información de manera eficiente y eficaz.

Comprensión lectora: La comprensión lectora es la capacidad de procesar, entender e interpretar información a partir de la lectura de un texto. Implica decodificar las palabras, comprender el significado de las oraciones y párrafos, y relacionar la información con el conocimiento previo del lector.

7. Relación entre atención y comprensión lectora:

La atención y la comprensión lectora están estrechamente relacionadas. La atención es necesaria para enfocarse en el texto, comprender las palabras y oraciones, y seguir el desarrollo de las ideas. Si la atención del lector se desvía, la comprensión lectora se verá afectada.

8. Factores que influyen en la atención y la comprensión lectora:

- **Factores internos:** Motivación, interés, concentración, habilidades cognitivas, metacognición.
- **Factores externos:** Entorno de lectura, ruido, iluminación, características del texto (dificultad, organización, atractivo).

9. Modelos de la atención y la comprensión lectora:

- **Modelo ascendente:** El lector procesa la información de abajo hacia arriba, comenzando por las palabras y oraciones, y luego construyendo el significado del texto.
- **Modelo descendente:** El lector utiliza su conocimiento previo y sus expectativas para anticipar el significado del texto, lo que facilita la comprensión.
- **Modelo interactivo:** La comprensión lectora es un proceso interactivo que combina el procesamiento ascendente y descendente.

10. Estrategias para mejorar la atención y la comprensión lectora:

- **Estrategias antes de la lectura:** Previsualizar el texto, establecer un propósito para la lectura, activar el conocimiento previo.
- **Estrategias durante la lectura:** Subrayar ideas importantes, tomar notas, hacer preguntas, resumir lo leído.
- **Estrategias después de la lectura:** Repasar lo leído, responder preguntas, discutir el texto con otros.

11. Importancia de la atención y la comprensión lectora:

La atención y la comprensión lectora son habilidades fundamentales para el aprendizaje en todas las áreas del conocimiento. Son esenciales para el éxito académico, personal y profesional.

12. El rol del docente en las estrategias didácticas

El docente juega un papel fundamental en la implementación de estrategias didácticas efectivas para el aprendizaje de los estudiantes. Su labor va más allá de la simple transmisión de conocimientos, convirtiéndose en un guía, facilitador y motivador del proceso educativo.

En conclusión, el docente es un agente clave en el éxito de las estrategias didácticas. Su rol activo, reflexivo y comprometido con el aprendizaje de los estudiantes es fundamental para crear experiencias educativas significativas y de calidad.

Actividad 1

Objetivo:

- Fortalecer la atención sostenida, la memoria visual y la velocidad de procesamiento de información de los estudiantes a través de la actividad de encuentra la pareja.

Tiempo de la actividad: la prueba tiene una duración de 5 minutos

Instrucciones:

Sustituir, asociar o relacionar con flechas, unos símbolos con otros.

ENCUENTRA LA PAREJA

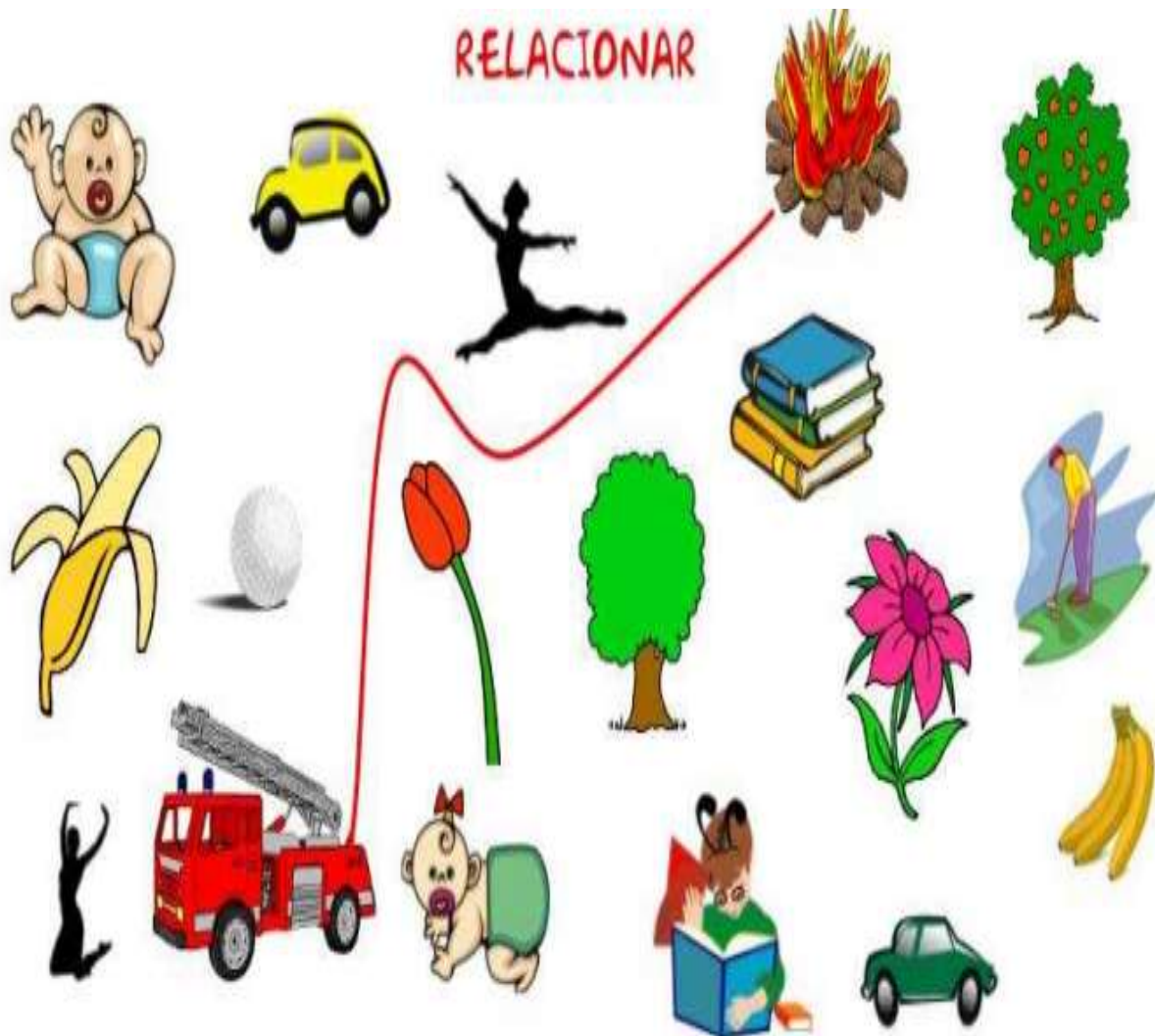

Une las dos imágenes que tienen algo en común e indica porque las has unido

Actividad 2

Objetivo:

- Desarrollar la atención selectiva, la percepción visual y la memoria visual de los estudiantes a través de la actividad de encontrar la diferencia.

Tiempo de la actividad: la prueba tiene una duración de 10 minutos

Instrucciones:

- Encontrar la diferencia es identificar las sutiles discrepancias entre dos imágenes que parecen ser idénticas.

PERCEPCIÓN DE DIFERENCIAS

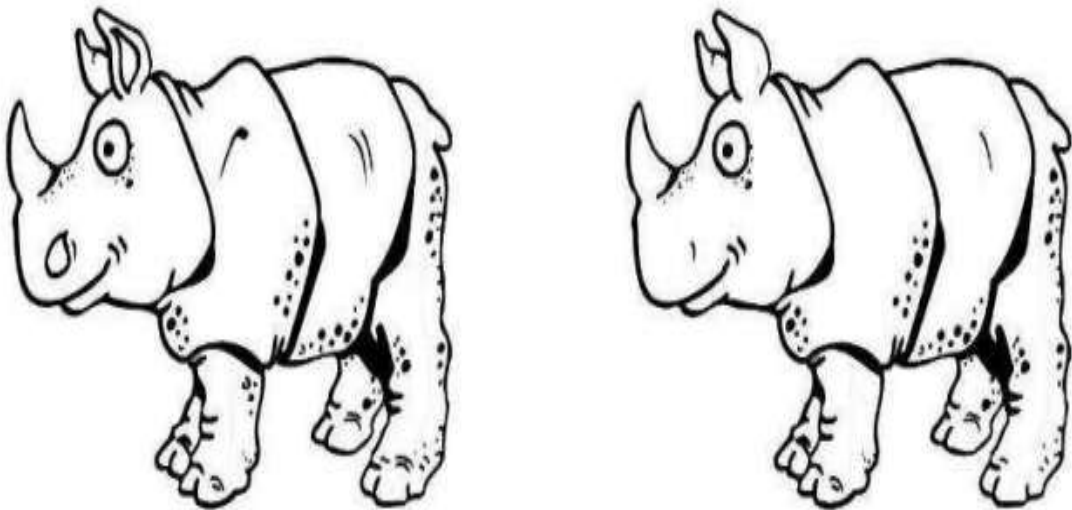

Encuentra las seis diferencias

Actividad 3

Objetivo:

- Identificar y discriminar características visuales relevantes entre diferentes objetos o elementos.

Tiempo de la actividad: la prueba tiene una duración de 5 minutos

Instrucciones:

- Presenta dos imágenes de piratas aparentemente idénticas, pero con 5 diferencias sutiles entre ellas. Los estudiantes deben observar atentamente las imágenes y marcar las diferencias que encuentren.

DIFERENCIAS ENTRE CONJUNTOS

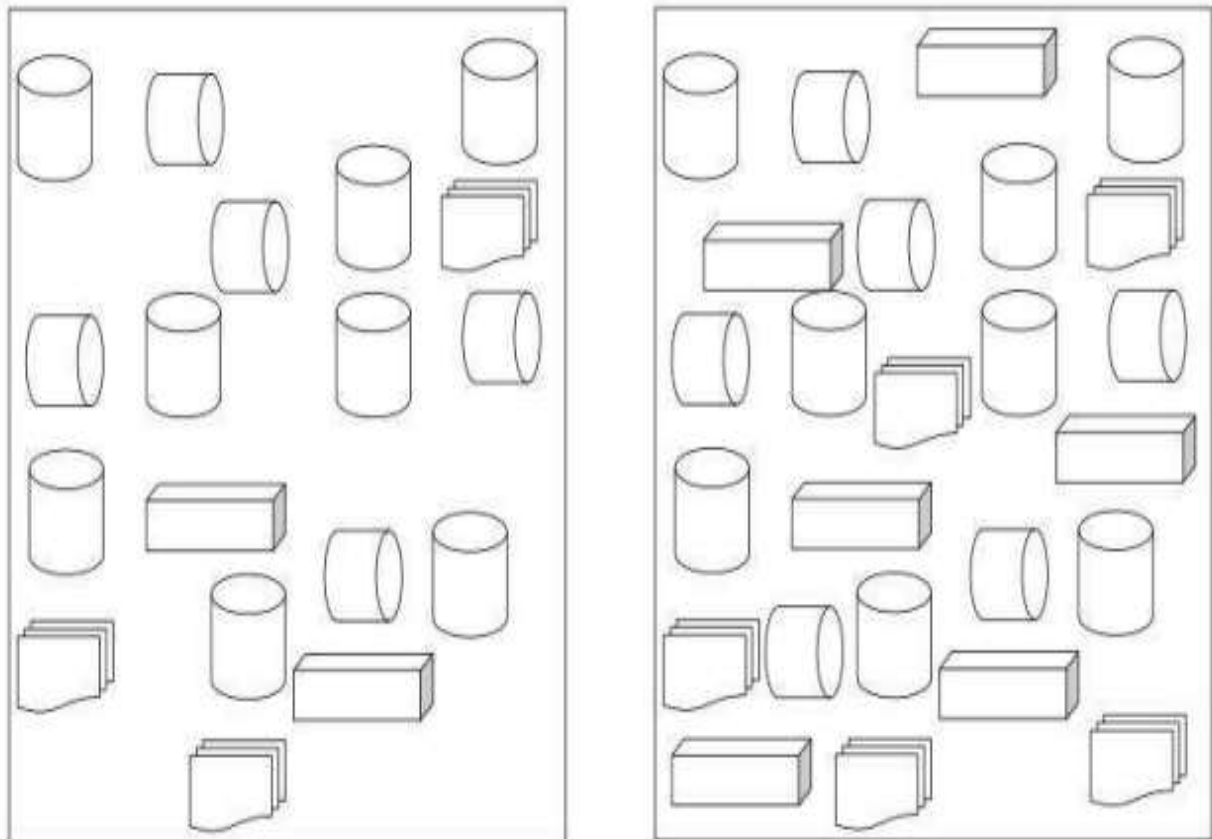

Señala las figuras en el cuadro izquierdo que no están en el derecho

Actividad 4

Objetivo:

- Identificar las características que son comunes a todos los objetos o elementos, agrupándolos por sus similitudes.

Tiempo de la actividad: la prueba tiene una duración de 5 minutos

Instrucciones:

- Indicar a los estudiantes que observen atentamente las dos imágenes y escriban en una tabla o diagrama las características que son similares y diferentes entre los animales.

EN QUE SE PARECEN Y EN QUE SE DIFERENCIAN



Se parecen:

Se diferencian:



Se parecen:

Se diferencian:

Completa en que se parecen y en qué se diferencian los dibujos de los lados con respecto al del centro

Actividad 5

Objetivo:

- Describir verbalmente o dibujar cómo sería el elemento faltante o cómo se completaría la situación.

Tiempo de la actividad: la prueba tiene una duración de 5 minutos

Instrucciones:

- Indicar a los estudiantes que observen atentamente la imagen del parque y escriban o dibujen cómo serían los elementos faltantes para completar la escena.

QUE LE FALTA Y COMO SERÍA

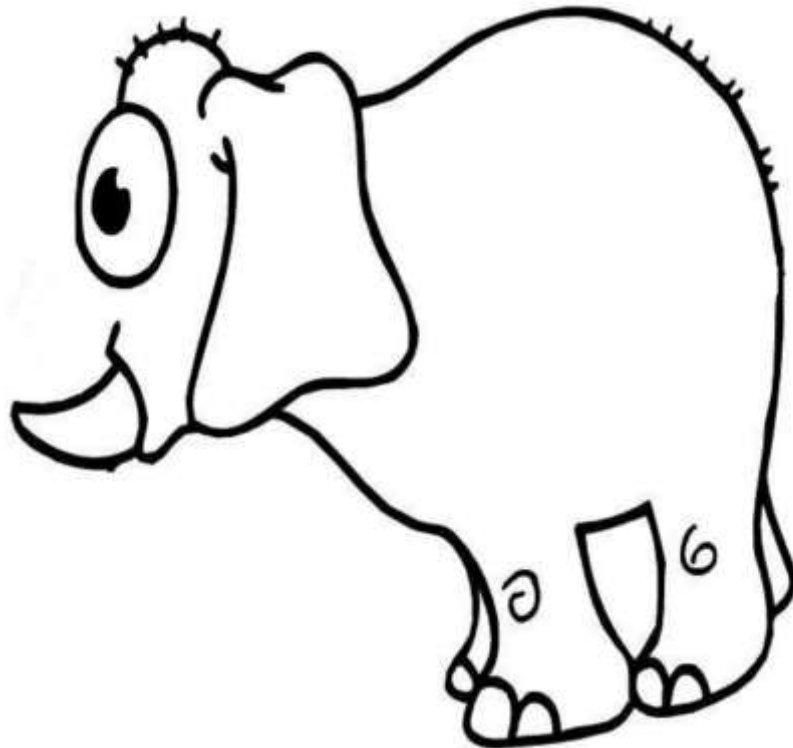

Actividad 6

Objetivo:

- Comparar y contrastar información visual para identificar diferencias.

Tiempo de la actividad: la prueba tiene una duración de 5 minutos

Instrucciones:

- Indicar a los estudiantes que observen cuidadosamente las imágenes y marquen las diferencias que encuentren.

INTRUSOS

INTRUSOS

De las 4 imágenes hay una que no debería estar
señala cual es, e indica el porque.



Actividad 7

Objetivo:

- Desarrollar la atención focalizada, el procesamiento visoespacial y las habilidades de resolución de problemas en los estudiantes a través de la atractiva actividad de "Laberintos".

Tiempo de la actividad: la prueba tiene una duración de 5 minutos

Instrucciones:

- Analizar e interpretar la información visual para determinar el camino correcto a través del laberinto.

LABERINTOS

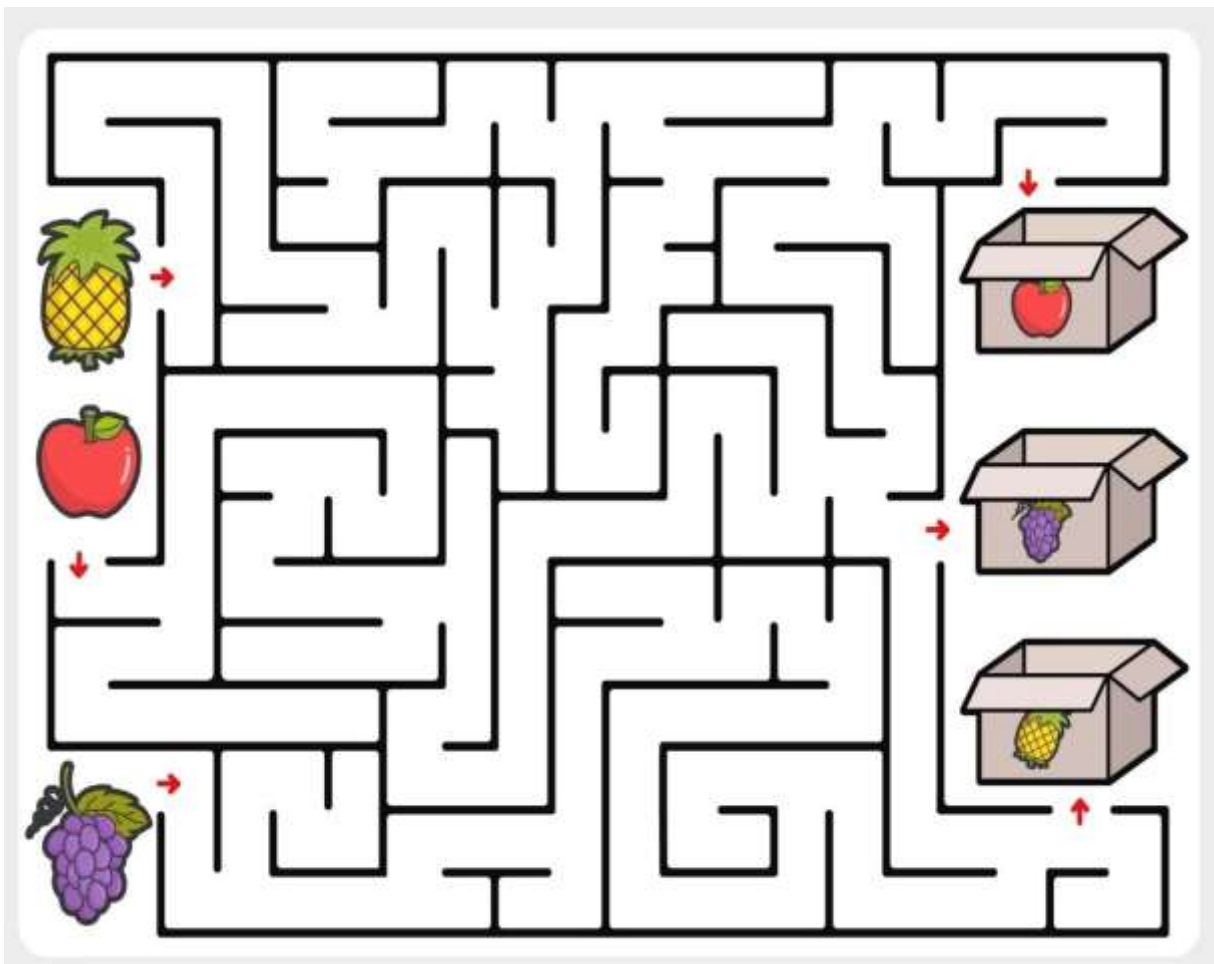

Actividad 8

Objetivo:

- Fortalecer la atención sostenida y selectiva en niños de edad preescolar a través del seguimiento de trayectorias sinuosas.

Tiempo de la actividad: la prueba tiene una duración de 5 minutos

Instrucciones:

- Explica al niño que hoy jugarán a un juego llamado "Sigue la línea correcta".
- Muéstrale la hoja de papel con la línea sinuosa y menciona que el objetivo es seguir la línea con el lápiz o crayón sin salirse de ella.
- Enfatiza la importancia de prestar atención a la línea y evitar distracciones.

SIGUE LA LINEA CORRECTA

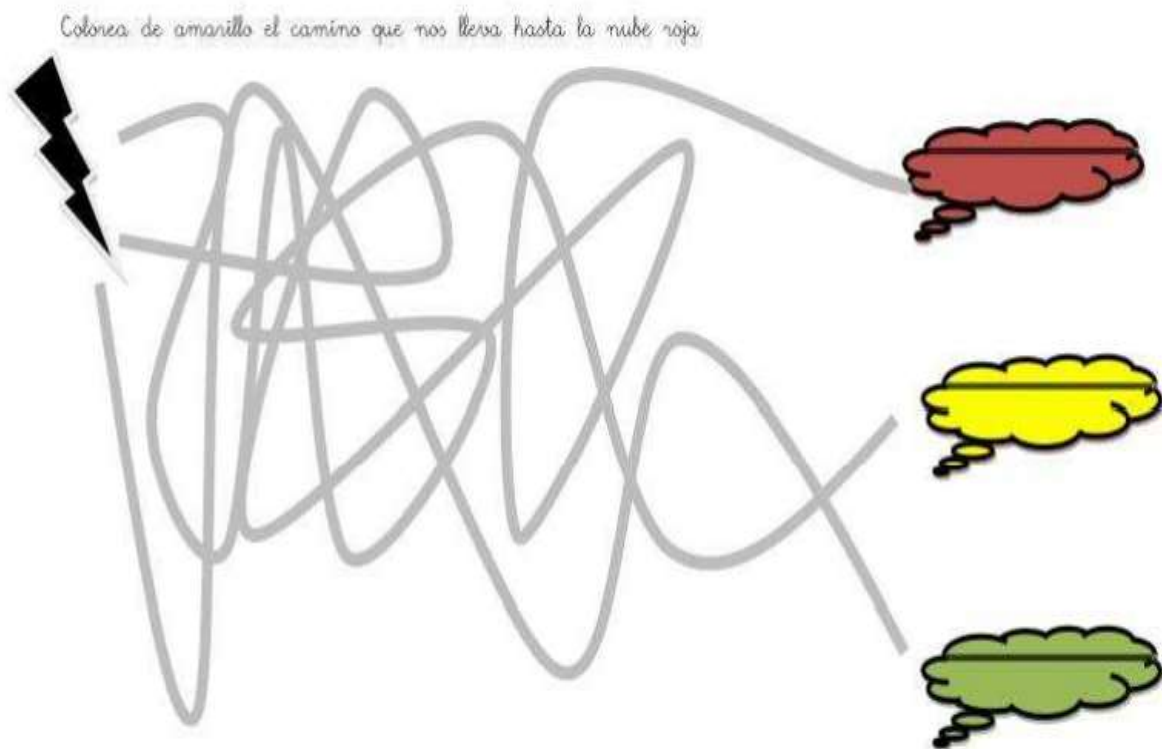

Actividad 9

Objetivo:

- Fortalecer la atención plena, la concentración y la regulación emocional en niños de edad preescolar a través de la creación de mándalas.

Tiempo de la actividad: la prueba tiene una duración de 5 minutos

Instrucciones:

- Ofrecer una amplia gama de materiales para la creación de mándalas, como lápices de colores, crayones, marcadores, acuarelas, témperas, recortes de papel, etc., para estimular la creatividad y la expresión individual.

Mándalas

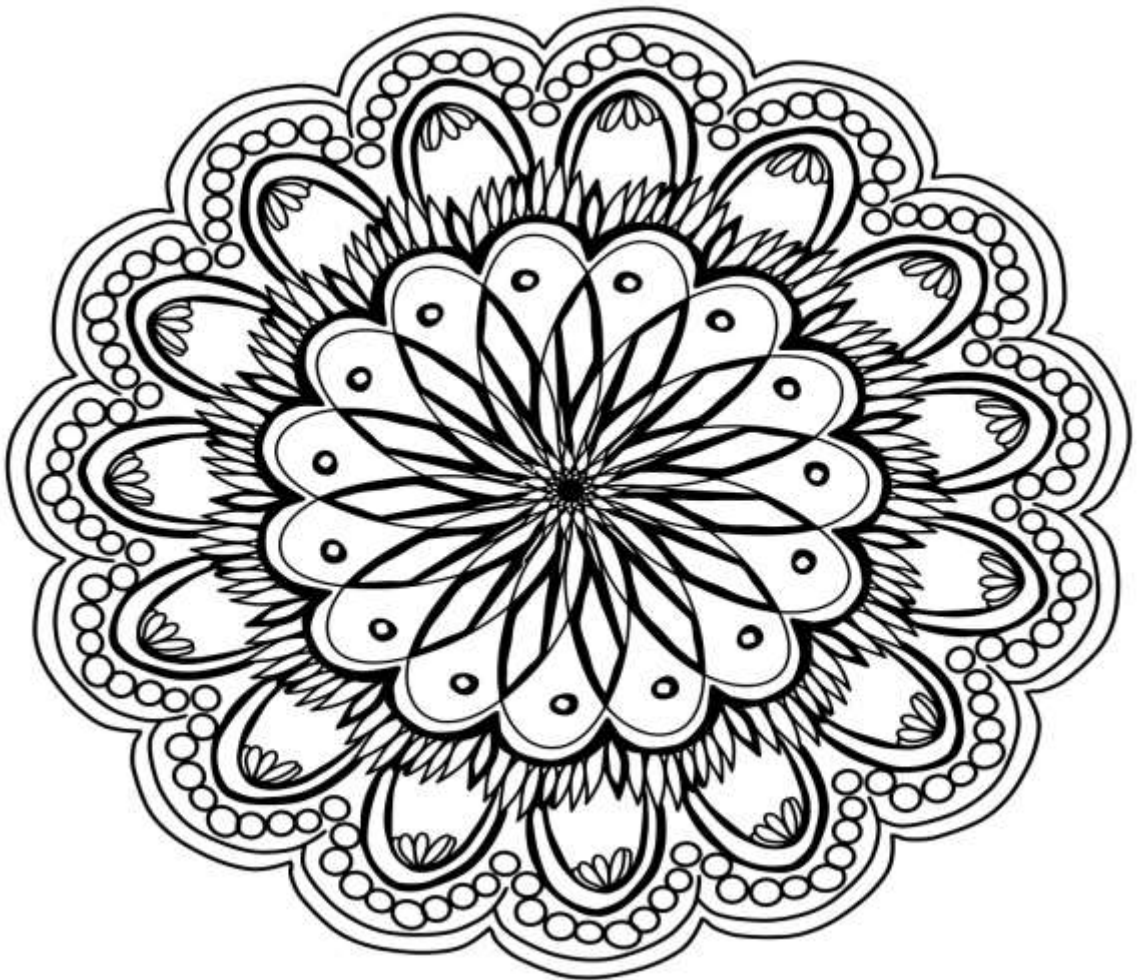

Actividad 10

Objetivo:

- Fortalecer la atención selectiva, la percepción visual y la memoria de trabajo en niños de edad preescolar a través de la identificación de objetos que no pertenecen a un conjunto.

Tiempo de la actividad: la prueba tiene una duración de 5 minutos

Instrucciones:

- Perfeccionar la habilidad de enfocarse en estímulos relevantes
- Filtrar información irrelevante,
- Minimizando las distracciones
- Aumentando la capacidad de concentración.

Objetos intrusos en láminas



Actividad 11

Objetivo:

- Fortalecer la atención selectiva, la percepción visual y la memoria de trabajo en niños de edad preescolar a través de la búsqueda de figuras ocultas en una imagen compleja.

Tiempo de la actividad: la prueba tiene una duración de 5 minutos

Instrucciones:

- Imágenes con figuras escondidas: Puedes encontrar imágenes prediseñadas en internet o crearlas tú mismo.
- Lápiz o marcador: Para marcar las figuras encontradas.
- Cronómetro (opcional): Para medir el tiempo que tarda el niño en encontrar todas las figuras.
- Recompensa (opcional): Para motivar al niño y reforzar su participación.

FIGURAS ESCONDIDAS



Actividad 12

Objetivo:

- Desarrollar su curiosidad centrado en una actividad

Tiempo de la actividad: la prueba tiene una duración de 20 minutos

Instrucciones:

- En el tablero de juegos estarán 16 tapas de colores azul verde amarillo y rojo todas estarán mezcladas y tendrán que ubicarlas según el color que corresponda a cada conejito

CONEJITOS DE COLORES



Actividad 13

Objetivo:

- Mejorar el estado de alerta que facilita la recepción y reacción ante los estímulos

Tiempo de la actividad: la prueba tiene una duración de 8 minutos

Instrucciones:

- Gira la ruleta y ver la sombra del animal que le señala luego buscar la imagen y enseñarlo

Gira la ruleta



Actividad 14

Objetivo:

- Mejorar la coordinación agilidad y psicomotricidad

Tiempo de la actividad: la prueba tiene una duración de 8 minutos

Instrucciones:

- El niño lanzara el dado observara que numero y que color salió para luego con la mano juguetona atrapar el color y la cantidad que salió

Mano juguetona



Actividad 15

Objetivo:

- Estimular la agudeza visual y ejercitar la capacidad de concentración

Tiempo de la actividad: la prueba tiene una duración de 10 minutos

Instrucciones:

- Se le entregará al Nilo los hisopos y las temperas para que pinte la parte del algodón esperar que se seque después le dará al niño las tarjetas con patrones a

seguir en donde podrá visualizar el orden de los colores y por último ubicar los hisopos de colores en el centro del pescado

Armando pececitos



COMPRESIÓN LECTORA

ACTIVIDAD 1

Objetivo:

- Desarrollar en los estudiantes las habilidades necesarias para comprender y analizar textos de manera profunda y crítica, promoviendo el pensamiento reflexivo y el aprendizaje significativo.

Tiempo de la actividad: la prueba tiene una duración de 10 minutos

Instrucciones:

- Se le entregará la lamina de lectura
- Se le pedirá al niño que lea atentamente que luego se le realizaran preguntas sobre la lectura
- Una vez terminada la lectura se le dirá si comprendió la lectura o se le brindara la posibilidad de volver a leer

- Una vez comprendido la lectura se procederá con a realizar las preguntas de la lectura

LA SEMILLA

La semilla

Érase una vez una semilla que cayó entre las rocas y no podía salir.

Se puso muy triste y dijo:

- Nunca llegaré a ser una planta, sin tierra, sin agua y sin sol.

Un pájaro oyó a la semilla y fue a ver a la madre tierra.

- La semilla está atrapada entre las rocas y no puede salir.

Entonces, la madre tierra llamó al sol y a la lluvia. Los tres juntos fueron donde la semilla y le dijeron:



*Abre tus hojitas
al viento y al sol.*

*Nacerá tu tallo
una bella flor.*

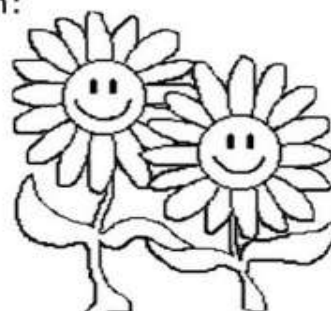

La lluvia comenzó a caer. La semilla se hundió en la tierra fértil. Tomó la fuerza con el agua y el sol y empezó a germinar.

Las hojas parecían dos ojitos verdes maravillados del mundo. El tallo siguió creciendo y creciendo... De pronto nació un capullo y luego brotó la flor: un círculo con pecas rodeado de pétalos amarillos.

¡Aquella flor tan hermosa era un girasol!

(Isabel Freire de Matos)

Lamina de preguntas sobre la lectura a semilla

PRUEBA DE COMPRENSIÓN LECTORA

1) ¿Dónde cayó la semilla?

- a) Entre las hojas
- b) En el camino
- c) Entre las rocas

2) ¿A quién fue a ver el pajarito?

- a) A la madre tierra
- b) A las hojas
- c) A la madre semilla

3) ¿A quién llamó la tierra madre?

- a) A la tierra y el sol
- b) Al sol y a la lluvia
- c) A la tierra y a la lluvia

4) ¿Cómo tomó fuerza la semilla?

- a) Con el sol y con el viento
- b) Con el agua y el viento
- c) Con el agua y el sol

5) ¿Qué parecían las hojas?

- a) Dos piedras preciosas
- b) Dos ojitos verdes
- c) Dos ojitos azules

6) ¿De qué color eran los pétalos de la flor que brotó?

- a) Blancos
- b) Rojos
- c) Amarillos

7) ¿Qué flor era la que nació?

- a) Un girasol
- b) Una margarita
- c) Una rosa

Copia lo que dijeron la madre tierra, el sol y la lluvia:

ACTIVIDAD 2

Objetivo:

- Desarrollar en los estudiantes las habilidades necesarias para comprender y analizar textos de manera profunda y crítica, promoviendo el pensamiento reflexivo y el aprendizaje significativo.

Tiempo de la actividad: la prueba tiene una duración de 10 minutos

Instrucciones:

- Se le entregará la lámina de lectura
- Se le pedirá al niño que lea atentamente que luego se le realizarán preguntas sobre la lectura
- Una vez terminada la lectura se le dirá si comprendió la lectura o se le brindará la posibilidad de volver a leer
- Una vez comprendido la lectura se procederá con a realizar las preguntas de la lectura

ESTRELLAS VOLADORAS

ESTRELLAS VOLADORAS



- ¡Mamá, mamá, corre, ven a la ventana! –gritó María.
- ¿Qué pasa?
- Mira. ¡En el jardín hay estrellitas voladoras!
- ¡Qué bonitas son! –contestó la mamá. Pero no son estrellas: son luciérnagas. Se suelen ver en las noches de verano.
- ¿Son peligrosas las luciérnagas!. ¿Pican? –preguntó María.
- No son nada peligrosas –contestó mamá.
María bajó al jardín. Al poco rato volvió a subir gritando:
- ¡Mamá, mamá!. He cogido una luciérnaga y la he metido en este tarro de cristal. La voy a poner en mi cuarto y así me alumbrará toda la noche.
- ¡Oh, pobre luciérnaga!. ¿Crees de verdad que te va a alumbrar?. ¿No ves que ya no tiene luz?
- Porque las luciérnagas tienen luz solamente en la oscuridad –dijo María. Apaguemos la luz y ya verás, mamá.
La mamá apagó la luz. Pero la luciérnaga del tarro no daba ni un rayito de luz.
- ¿Y por qué no alumbrá? –preguntó María.
- Porque está triste y se siente prisionera. ¿Qué harías tú si te encerraran?.
María comprendió que debía soltar a la luciérnaga. Se fue a la ventana y abrió el tarro. La luciérnaga salió volando dejando un rastro de luz.
(Silvana Carnevali)

PRUEBA DE COMPRENSIÓN LECTORA

- 1) ¿Qué volaba en el jardín realmente?**
- a) Lucecitas.
 - b) Estrellitas.
 - c) Luciérnagas.
- 2) ¿Cuándo se suelen ver las luciérnagas?**
- a) En las noches de otoño.
 - b) En las noches de verano.
 - c) En las noches de invierno.
- 3) ¿Dónde encierra a la luciérnaga?**
- a) En un tarro de cristal.
 - b) En una caja.
 - c) En una bolsa de plástico.
- 4) ¿Por qué no alumbraba la luciérnaga?**
- a) Porque sólo alumbraba de día.
 - b) Porque estaba triste y prisionera.
 - c) Porque sólo alumbraba con la luz encendida.
- 5) ¿Cómo se llamaba la niña del cuento?**
- a) Estrella.
 - b) María.
 - c) Lucera.
- 6) ¿Qué hizo la luciérnaga cuando se abrió el tarro?**
- a) Se quedó dentro.
 - b) Cantó.
 - c) Salió volando.
- 7) ¿Dónde estaban las luciérnagas?**
- a) En el jardín.
 - b) Dentro de la casa.
 - c) En el parque.
- 8) ¿Son peligrosas las luciérnagas?**
- a) Si, pican.
 - b) No.
 - c) Si, dan calambre.

ACTIVIDAD 3

Objetivo:

- Desarrollar en los estudiantes las habilidades necesarias para comprender y analizar textos de manera profunda y crítica, promoviendo el pensamiento reflexivo y el aprendizaje significativo.

Tiempo de la actividad: la prueba tiene una duración de 10 minutos

Instrucciones:

- Se le entregará la lámina de lectura
- Se le pedirá al niño que lea atentamente que luego se le realizarán preguntas sobre la lectura
- Una vez terminada la lectura se le dirá si comprendió la lectura o se le brindará la posibilidad de volver a leer
- Una vez comprendido la lectura se procederá con a realizar las preguntas de la lectura

LA PALOMA

Es invierno y el viento sopla fuertemente. La calle y los parques están desiertos. Juan y Beatriz están en casa, jugando a los piratas.

Con unas sillas, han construido un barco y con un gorro de papel, unas espadas de madera y un parche en un ojo, se han disfrazado de piratas.

Al cabo de un rato, se cansaron de jugar y se asomaron por la ventana para ver el jardín. Allí, las ramas de los árboles se balanceaban movidas por el viento.

Entre la hierba, hay una paloma. Apenas se mueve. Debe estar herida. Juan y Beatriz corren a verla. Se ha caído de un árbol y se ha roto una patita.

Los niños la cogen y la llevan a su casa. Allí junto con su mamá, le lavan la herida y le vendan la patita rota.

Durante unos días, los niños la cuidan y la alimentan. Pero pronto se recupera y comienza a caminar. Entonces, le quitan la venda y la dejan volar.

Lamina de preguntas sobre la lectura la paloma

PRUEBA DE COMPRENSIÓN LECTORA

1.- ¿Qué estación del año era?

- a) Primavera
- b) Invierno
- c) Otoño

2.- ¿Cómo están los parques y las calles?

- a) Llenos de gente
- b) Llenos de flores
- c) Desiertos

5.- ¿Qué ven los niños por la ventana?

- a) El colegio
- b) El parque
- c) El jardín

6.- ¿Dónde ven a la paloma?

- a) Sobre un árbol
- b) Entre la hierba
- c) Volando

3.- ¿A qué juegan los niños?

- a) Al parchís
- b) A los piratas
- c) Al veo veo

4.- ¿Con qué construyen el barco?

- a) Con unas sillas
- b) Con una mesa
- c) Con una escalera

7.- ¿Cómo se ha roto la patita la paloma?

- a) Se ha caído de un árbol
- b) Le han disparado
- c) La ha arrastrado el viento

8.- ¿Qué hacen los niños con la paloma?

- a) La dejan tirada
- b) La llevan al hospital
- c) La llevan a su casa

CONTESTA

- ¿Cómo se llaman los niños?

.....
.....
.....

- ¿Quién les ayuda a cuidar a la paloma?

.....
.....
.....

- ¿Cómo cuidan los niños a la paloma?

.....
.....
.....

ACTIVIDAD 4

Objetivo:

- Desarrollar en los estudiantes las habilidades necesarias para comprender y analizar textos de manera profunda y crítica, promoviendo el pensamiento reflexivo y el aprendizaje significativo.

Tiempo de la actividad: la prueba tiene una duración de 10 minutos

Instrucciones:

- Se le entregará la lámina de lectura
- Se le pedirá al niño que lea atentamente que luego se le realizaran preguntas sobre la lectura
- Una vez terminada la lectura se le dirá si comprendió la lectura o se le brindara la posibilidad de volver a leer
- Una vez comprendido la lectura se procederá con a realizar las preguntas de la lectura

MI MOCHILA

Esta es mi mochila. ¿Os gusta?

A mí me encanta.

Me la compró mamá el año pasado.

Como veis, es de color gris verdoso.

Las correas para sujetarla a la espalda son de color marrón.

Las hebillas brillan tanto que parecen de plata.

En la bolsa mayor mamá coloca la comida para tomar en el patio a la hora del recreo.

En la parte de fuera hay dos bolsitas más pequeñas: una es para la botella de agua, y la otra para el cuaderno y los lápices de colores.

Es por si tengo que dibujar algo, ¿sabéis?

En el cole hay tantas cosas bonitas...

Pero ninguna tan bonita como mi mochila.

No sabría ir al colegio sin ella.

A. Garriga

PRUEBA DE COMPRENSIÓN LECTORA

¿Quién compró la mochila?

- a) Papá.
- b) Mamá.
- c) El primo Teo.

¿Qué no sabría hacer sin su mochila?

- a) No sabría jugar.
- b) No sabría salir de excursión.
- c) No sabría correr.

¿De qué color es la mochila?

- a) Rojo azulado.
- b) Blanca.
- c) Gris verdoso.

¿De qué color son las correas?

- a) Gris verdoso
- b) Marrón
- c) Color plata

¿De qué parecen las hebillas?

- a) Plata.
- b) Oro.
- c) Platino.

¿Qué me coloca mamá en la bolsa más grande?

- a) Los lápices de colores
- b) El vaso irrompible
- c) La comida.

DIBUJA COMO ES LA MOCHILA DE LA HISTORIA



ACTIVIDAD 5

Objetivo:

- Desarrollar en los estudiantes las habilidades necesarias para comprender y analizar textos de manera profunda y crítica, promoviendo el pensamiento reflexivo y el aprendizaje significativo.

Tiempo de la actividad: la prueba tiene una duración de 10 minutos

Instrucciones:

- Se le entregará la lámina de lectura
- Se le pedirá al niño que lea atentamente que luego se le realizaran preguntas sobre la lectura
- Una vez terminada la lectura se le dirá si comprendió la lectura o se le brindara la posibilidad de volver a leer
- Una vez comprendido la lectura se procederá con a realizar las preguntas de la lectura

LOS ANIMALES

Un ratón estaba descansando al pie de un árbol.
De pronto le cayó una fruta en la cabeza.
El ratón salió corriendo, encontró a su amigo el conejo y le dijo:
-Allí estaba yo, y me ha caído encima una rama que por poco me mata.
El conejo corrió asustado, encontró a la ardilla y le dijo:
-¡Por allí, hace un momento, le ha caído al ratón un árbol encima!
La ardilla echó a correr, encontró al cerdito y le dijo:
-¡No vayas por allí, que están cayendo rayos y centellas!
El cerdito encontró al chivo y le dijo:
-¡Corre, corre, que por allí hay un terremoto!
Y así, uno tras de otro, todos los animales, asustados, corrieron como locos. Se creían que se hundía el mundo.

H. Almendros

Lamina de preguntas sobre la lectura los animales

PRUEBA DE COMPRENSIÓN LECTORA

¿Dónde descansaba el ratón?

- a) En su cama.
- b) En su madriguera.
- c) Al pie de un árbol.

¿ Qué contó el conejo a la ardilla?

- a) Que al ratón se le había caído una teja en la cabeza
- b) Que al ratón se le había caído un árbol en la cabeza
- c) Que el ratón se había caído de un árbol.

¿Quién era el mejor amigo del ratón?

- a) El conejo.
- b) La ardilla.
- c) El cerdito.

¿Tenían los animales motivo para asustarse?

- a) Sí. Era un terremoto.
- b) Sí. Había rayos y centellas.
- c) No. Al ratón le había caído una fruta.

¿Qué creían los animales?

- a) Que era una broma.
- b) Que se hundía el mundo.
- c) Que no pasaba nada.

Dibuja todos los animales que salen en la historia y escribe como se llaman